

UNOPIU'

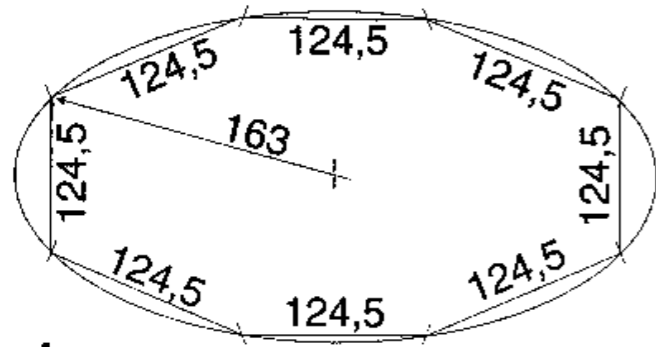
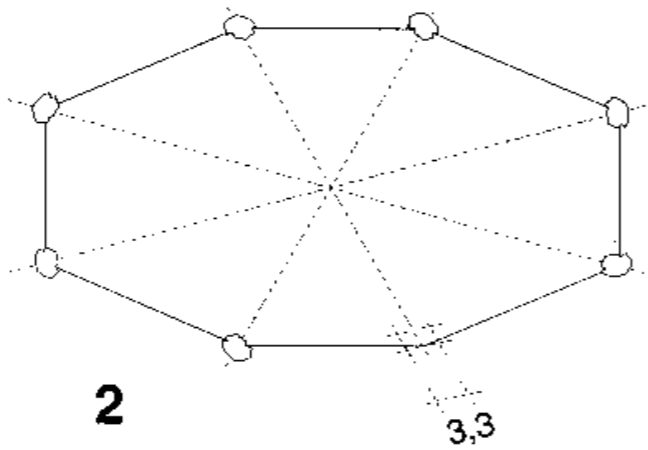

UNOPIU' S.p.A.
S.S. Ortana Km. 14,500
01038 Soriano nel Cimino (VT) - Italia

***Padiglione Tristan
ottagonale***

1**1****2**

3,3

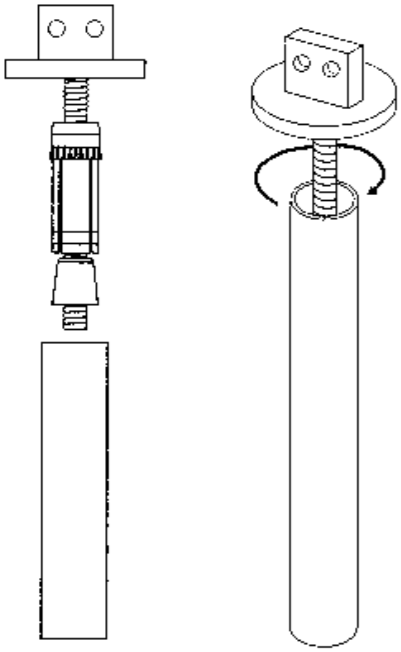
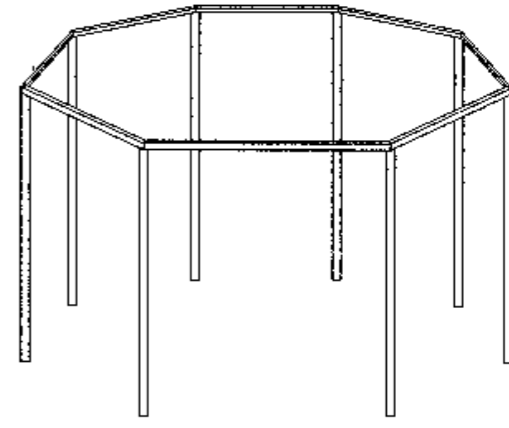
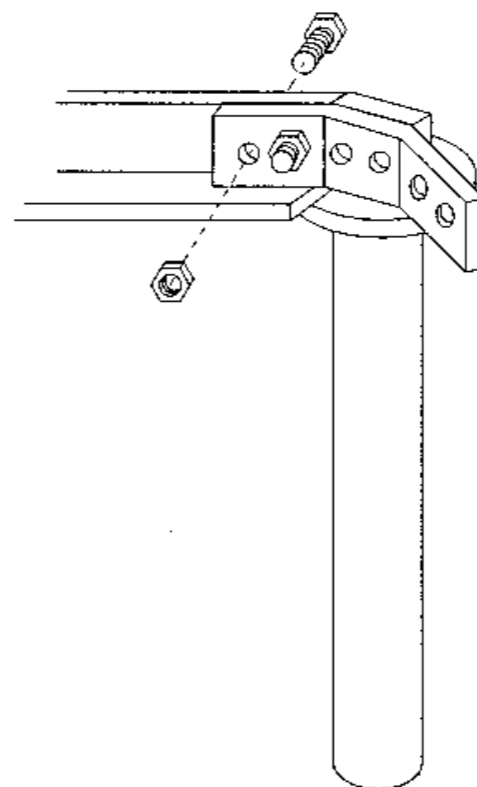
3**2****4****5**

Prima di iniziare il montaggio del padiglione è importante stabilirne l'altezza in funzione dell'ubicazione dello stesso, per ottenere un buon dimensionamento si consiglia comunque di prevedere un'altezza, sotto trave, di cm 200÷220. Tracciare a terra un cerchio avente il raggio di cm 163 ed individuare gli otto punti equidistanti tra loro di cm 124,5 in cui andranno posizionati i pilastri (fig. 1), quindi effettuare nei punti contrassegnati degli scavi (fig. 2). Comporre le piastre delle travi con il relativo fissaggio costituito dalla bussola e dal cono espansore (fig. 3), inserendo poi l'insieme appena composto all'interno di ogni palo serrando il tutto in modo definitivo.

Posizionare i pilastri in corrispondenza degli scavi fermandoli provvisoriamente in modo tale che la faccia più grande della piastra della trave sia rivolta all'interno. Posizionare le travi di lunghezza cm 124,5 sulle piastre dei pilastri (fig. 4) collegandole agli stessi tramite la staffa a sei fori. Unire, in maniera definitiva, le travi alla staffa a sei fori utilizzando bulloni da mm 8 x 25 e relativi dadi (fig. 5) e, la staffa alla piastra, montata sul pilastro, in maniera provvisoria tramite bulloni da mm 8 x 30.

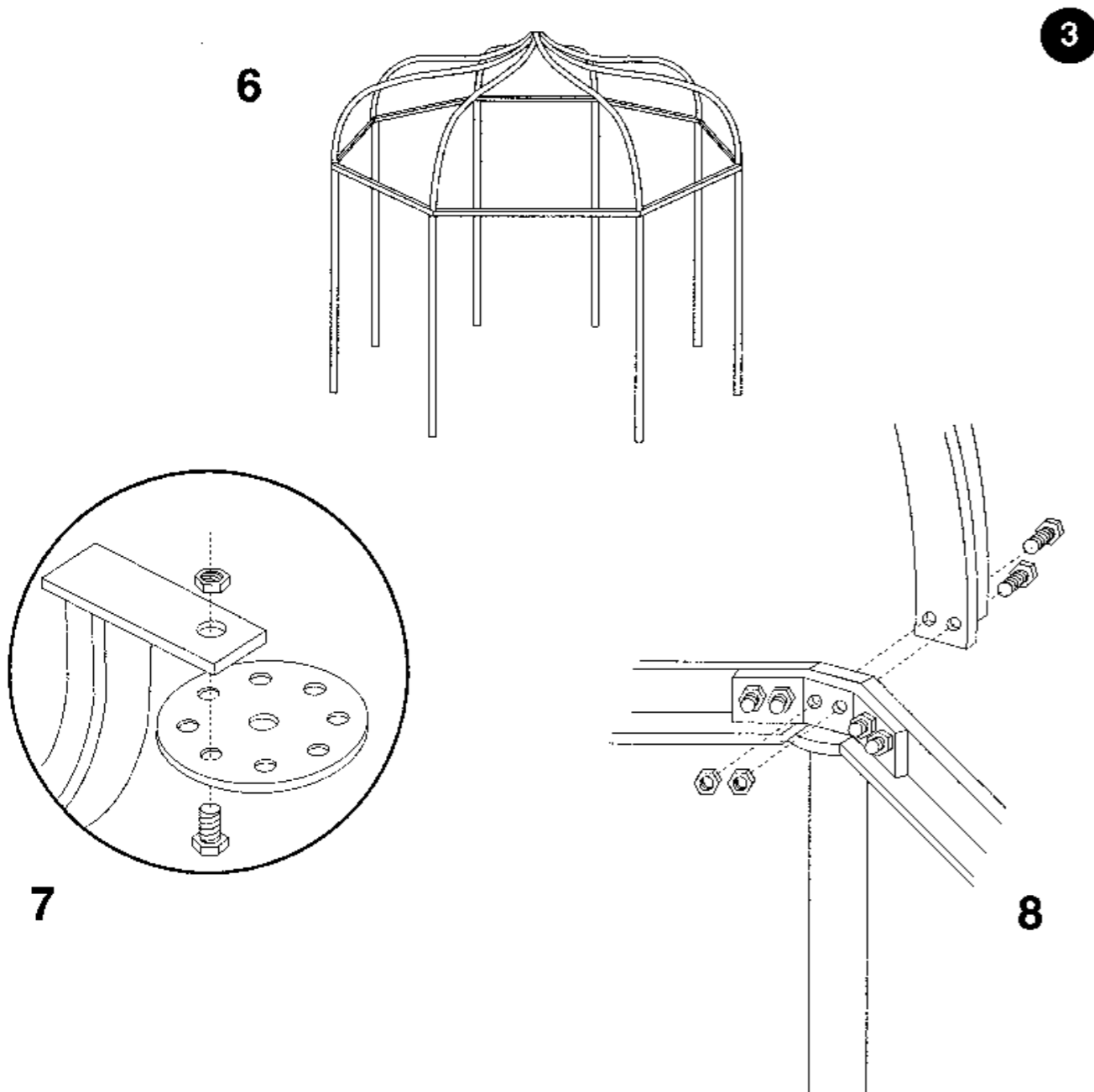

Fissare un puntone al giunto ad otto vie utilizzando un bullone da mm 10 x 25 e relativo dado dopodichè togliere i due bulloni da mm 8 x 30 (avvitati provvisoriamente) sulla testa di un pilastro accostarci la base del puntone quindi fissarlo tramite i due bulloni da mm 8 x 30. Ripetere l'operazione appena descritta per il fissaggio dei rimanenti puntoni.

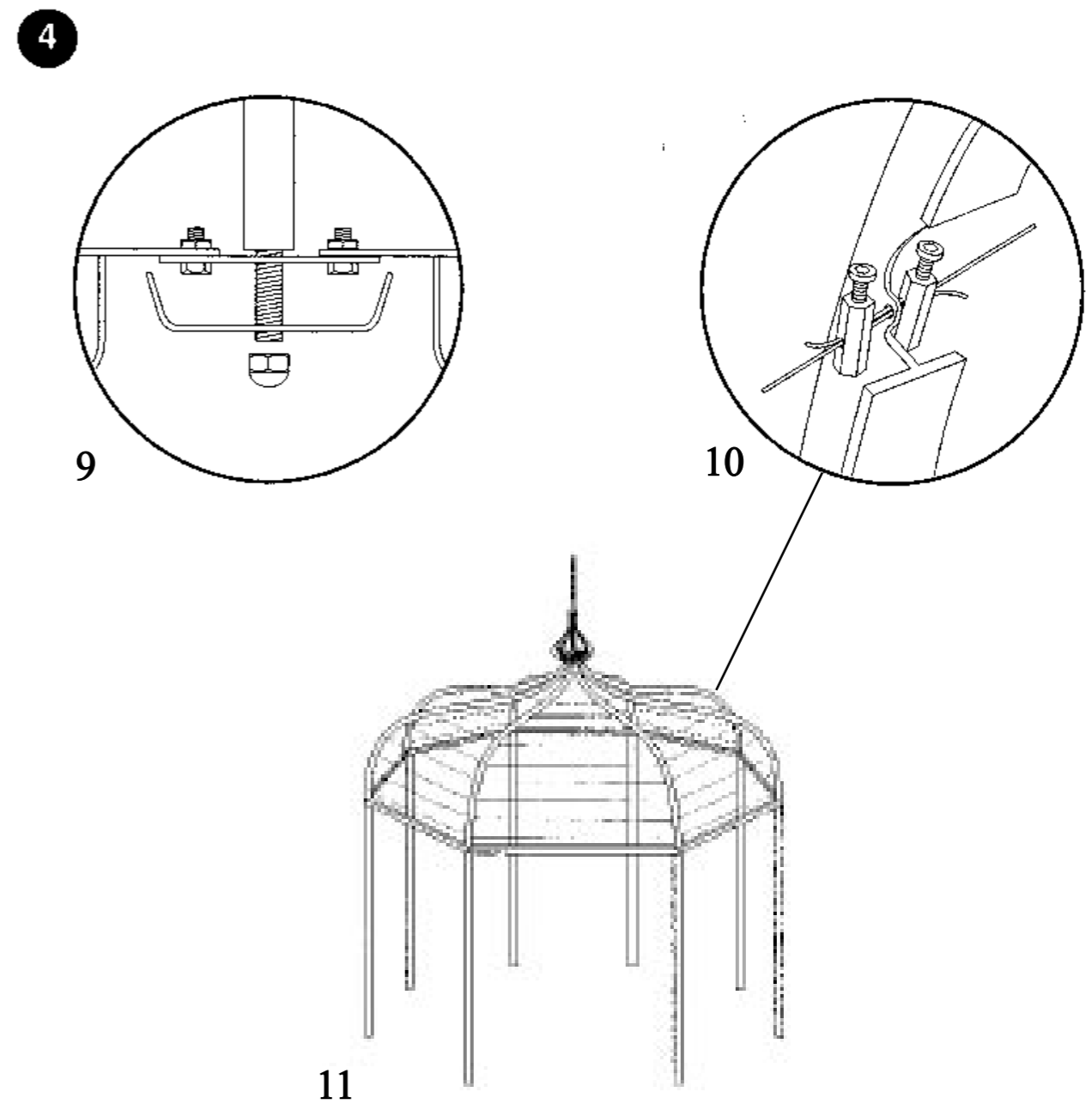

Posizionare il puntale decorato in corrispondenza del foro centrale del giunto ad otto vie; infilare dall'alto la lancia bloccandola con il dado da mm 12 da avvitare da sotto al giunto centrale (fig. 9); inserire la borchia copribulloni bloccandola con il relativo dado a testa tonda (fig. 9). Ultimare il montaggio infilando nei relativi fori dei puntoni l'opportuna porzione di filo di ferro bloccando le due estremità dello stesso come indicato in figura 10 - 11.

Internal cover

1

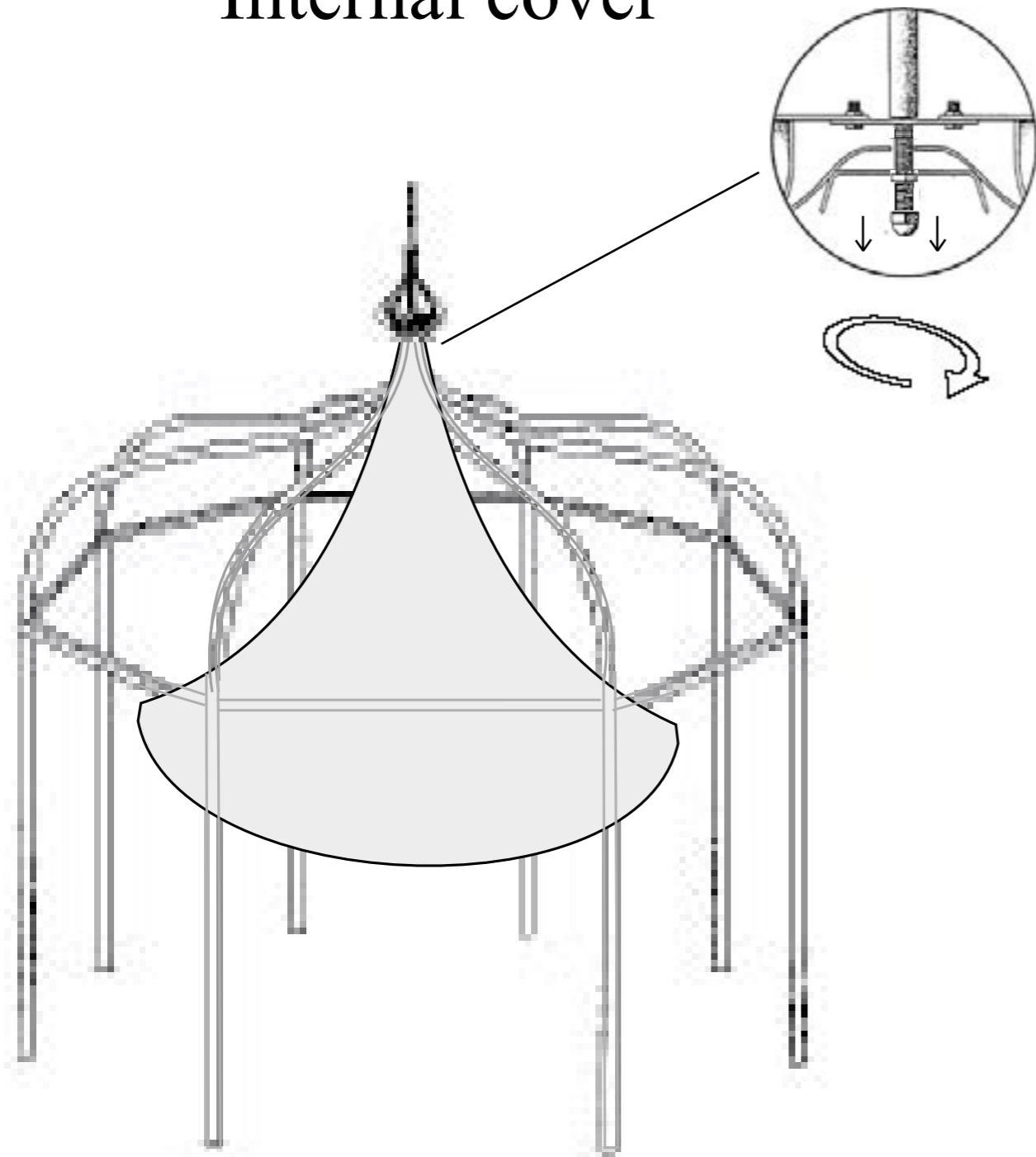

2

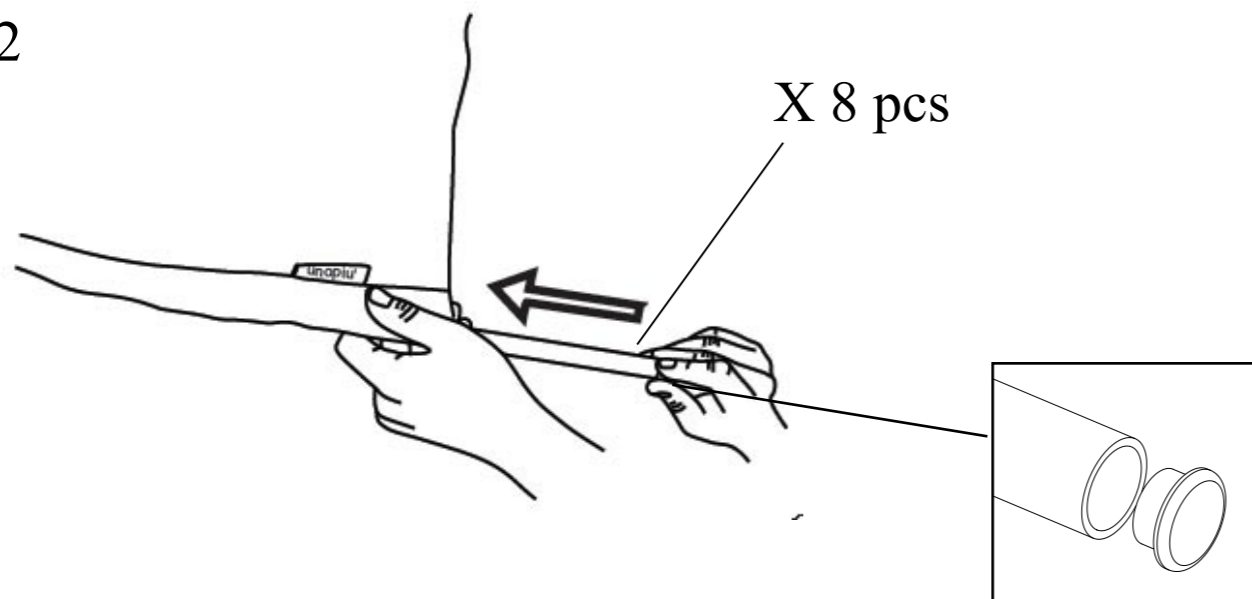

3

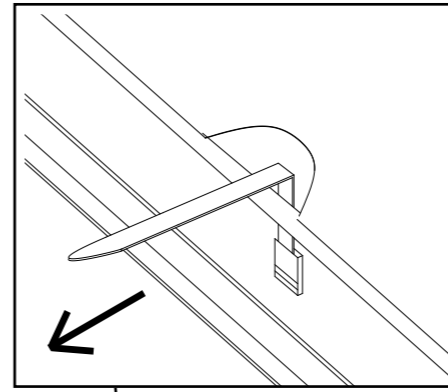

4

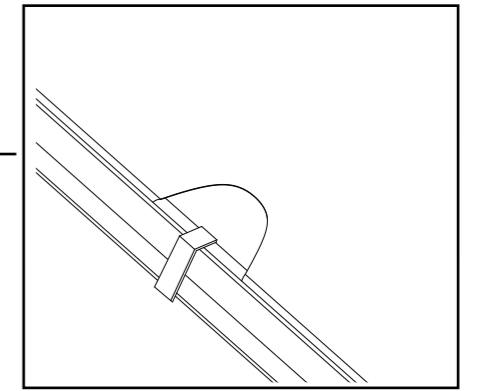

5

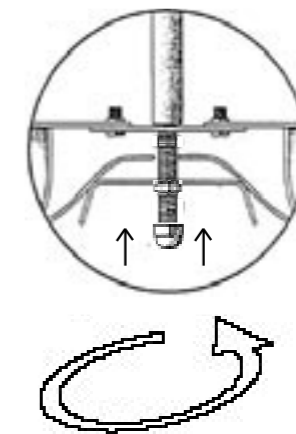

OCTAGONAL TRISTAN PAVILION

5

(Page 1) Before beginning the assembly of the pavilion, it is important to determine its height in relation to its site. In order to obtain a well-proportioned structure, it is advisable to allow for an under beam height of 200/220 cm.

Trace a 163 cm radius circle on the ground and determine the eight 124.5 cm equidistant points where the pillars should be placed (Fig.1); make holes in these points (Fig.2). Assemble the beams' plates with the respective fixture made up of a bush and expander cone (Fig.3); insert them into each pillar and fasten the whole, definitely.

(Page 2) Place the pillars in the holes and temporarily fasten them so that the larger side of the beam's plate faces inwards. Place the 124.5 cm long beams on the pillars' plates (Fig.4) and connect them to the pillars using a six-hole bracket. Finally fasten the beams to the six-hole bracket using 8x25 mm bolts and the nuts (Fig.5). Temporarily fasten the six-hole bracket to the pillar's plate with 8x30 mm bolts.

(Page 3) Fasten a strut to the 8-hole joint using a 10x25 mm bolt and the nut; remove the two 8x30 mm bolts. Draw the lower edge of the strut near the end of a pillar and fasten it using two 8x30 mm bolts. Fasten the remaining struts in a similar manner.

(Page 4) Screw the threaded bar (\varnothing 12 mm) to the ferrule base and insert it into the central joint linking the ferrule curls with the struts (fig. 9). Insert the bolt-cover and block it with the provided roundhead nut (fig. 9). To complete the assembly, drive the iron wire through the struts holes and block its ends as shown in fig. 10 - 11.

6

PAVILLON OCTOGONAL TRISTAN

(Page 1) Avant de commencer le montage du pavillon il est important d'en établir la hauteur en fonction de son emplacement; en effet pour une dimension correcte, il est conseillé de prévoir une hauteur sous-poutre de 200 ÷ 220 cm.

Tracer au sol un cercle ayant un rayon de 163 cm, déterminer les huit points équidistants de 124,5 cm où seront placés les poteaux (fig. 1) et y creuser ensuite des trous (fig. 2). Constituer les plaques de réception des poutres à l'aide du système de fixation prévu à cet effet composé de la "bussole" et de la cheville à expansion (fig. 3). Insérer l'ensemble ainsi obtenu à l'intérieur du poteau. Serrer le tout de façon définitive.

(Page 2) Positionner les poteaux dans les trous au sol correspondant en les bloquant provisoirement de telle façon à ce que la bande la plus large des poutres soit orientée vers l'intérieur. Disposer les poutres de longueur 124,5 cm sur les plaques des poteaux (fig. 4) en les assemblant par un connecteur à six trous. Fixer définitivement les poutres au connecteur à six trous par des boulons de 8 x 25 mm et leurs écrous (fig. 5); fixer ensuite provisoirement le connecteur à la plaque, montée sur le poteau, par des boulons de 8 x 30 mm.

(Page 3) Fixer un arceau au joint à huit voies par un boulon de 10 x 25 mm et son écrou. Ensuite, enlever les deux boulons de 8 x 30 mm (vissés provisoirement) de la tête du poteau, y appuyer la base de l'arceau et le fixer par les deux boulons de 8 x 30 mm. Répéter la même opération pour la fixation des autres arceaux.

(Page 4) Visser en partie la barre filetée (\varnothing 12 mm) à la base de l'élément décoratif, ensuite insérer l'ensemble sur le joint central de façon que les boucles de l'élément décoratif soient correspondantes aux arceaux (fig. 9). Insérer la garniture couvre-boulon et la bloquer avec son écrou à tête ronde (fig. 9). Terminer le montage en enfilant dans les trous des arceaux le fil de fer de la longueur nécessaire et bloquer les deux extrémités du fil comme illustré en figure 10 - 11.

ACHTECKIGER PAVILLION TRISTAN

7

(S. 1) Die Höhe des Pavillons sollte nach seinem Standort vor der Montage entschieden werden. Damit die Proportionen stimmen, empfehlen wir eine Balkenhöhe von 200 – 220 cm.

Auf den Boden einen Kreis mit einem Radius von 163 cm zeichnen. Dann eine 8-er Teilung vornehmen (124,5 cm) und die Punkte markieren, wo die Pfosten später verankert werden (Abb. 1). Dann an den markierten Stellen Löcher bohren (Abb. 2). Die Pfosten vorbereiten. Dabei die Buchse und den Spreizkegel verbinden (Abb. 3) und in die Pfosten festschrauben.

(S. 2) Die Pfosten in die Löcher einsetzen und vorläufig blockieren, so daß die Befestigungsplatten nach innen gewandt ist. Dann die Balken (Länge 124,5 cm) auf die Platten der Pfosten (Abb. 4+5) legen und mit den 6-lochigen Schraubprofilen verbinden. Dabei werden sechs Bolzen (8 x 25 mm) und die vorgesehenen Muttern (Abb. 5) verwendet. Dann das Schraubprofil vorläufig an der Platte des Pfostens mit 8 x 30 mm Bolzen befestigen.

(S. 3) Eine Stütze an der achteckigen Verbindung (Abb. 7) mit einem 10 x 25 mm Bolzen und einer Mutter befestigen. Dann die zwei 8 x 30 mm Bolzen, die zuvor vorläufig angeschraubt wurden, entfernen. Das andere Ende der Stütze an dem Pfosten mit zwei 8 x 30 mm Bolzen befestigen. Auf die gleiche Weise die anderen Stützen befestigen.

(S. 4) Die Pavillonspitze an einem Ende mit dem Gewindestab (Ø 12 mm) versehen. Dabei den Gewindestab nur teilweise anschrauben. Dann die Pavillonspitze in das mittlere Loch der achteckigen Verbindung führen, so daß die Verschnörkelungen mit den Stützen übereinstimmen (Abb. 9). Die Abdeckkappe mit der Hutmutter befestigen (Abb. 9). Die Montage beenden, indem durch die Bohrungen der Stützen der Draht gezogen wird. Die Enden des Drahtes werden wie in Abbildung 10-11. illustriert verbunden.

8

QUIOSCO TRISTAN OCTAGONAL

(pag. 1) Antes de iniciar el montaje es necesario determinar la altura del quiosco en función del lugar donde se colocará; se aconseja que la altura libre por debajo de la viga perimetral sea entre 200 y 220 cm (por lo mismo, los pilares se tendrán que enterrar en función de esta medida).

Marcar en el terreno un círculo de 163 cm de radio y determinar los ocho puntos en los que se colocarán los pilares, equidistantes entre sí 124.5 cm (fig.1); excavar en coincidencia con estos puntos para enterrar los pilares de Ø 9 cm (véase fig.2). Para fijar los pilares consultar el folleto (91) Sistemas de fijación.

Preparar los pilares en la parte superior: las placas con perno fileteado se encajan en los conos expansores, los cuales a su vez se enroscan con presión en cada uno de los pilares (fig. 3).

(pag. 2) Colocar los pilares en los hoyos y bloquearlos provisionalmente, haciendo de modo que la cara de la placa quede hacia el centro.

Montar las vigas como se muestra en la fig. 4, uniéndolas primero entre sí con los estribos de 6 orificios y utilizando los pernos 8 x 25 mm y las respectivas tuercas (fig.5). Unir las vigas al pilar siempre a través de dicho estribo, pero utilizando en este caso los pernos 8 x 30 mm para unir el estribo con la placa del pilar; se aconseja no apretar los herrajes hasta no haber terminado el montaje del quiosco.

(pag. 3) Unir la punta de una de las riostras a la junta de 8 salidas, utilizando un perno de 10 x 25 mm con la respectiva tuerca (véase fig. 7); desatornillar los dos pernos 8 x 30 mm de uno de los pilares para apoyar la base de la riostra; fijar la riostra al pilar en forma definitiva. Repetir esta operación para montar las restantes riostras.

(pag. 4) Atornillar parcialmente la barra fileteada (Ø 12 mm) a la base de la punta decorada con forma de lanza y encajar estas piezas en la junta central de 8 salidas, procurando que los brazos de la punta coincidan con las riostras (fig. 9). Colocar por debajo de la junta central el bullón y fijarlo con la respectiva tuerca de cabeza ciega (fig. 9). Terminar el montaje haciendo pasar el alambre de fierro entre los orificios de las riostras y bloquearlo a ambos lados como se muestra en la fig. 10 - 11.

- I** La UNOPIU' S.p.a. declina ogni responsabilità sull'uso e/o montaggio non corretto che viene fatto dei materiali venduti.
Tutte le verifiche urbanistiche, statiche e di sicurezza in funzione:
- del luogo di installazione;
- della validità degli appoggi (muri, parapetti, pavimenti, ringhiere) e del relativo sistema di fissaggio;
- dell'uso di coperture (polycarbonato, legno e tela) in funzione della ventosità o del carico neve delle zone di installazione,
dovranno essere comunque verificate da un tecnico locale.
- D** UNOPIU' S.p.a. haftet nicht für Fehler bei der Montage od. für nicht bestimmungsgemäßen Gebrauch der verkauften Artikel.
Ein örtlicher Fachmann ist jedenfalls für die folgenden Überprüfungen in Anspruch zu nehmen.
- Überprüfung des Aufstellplatzes.
- Überprüfung der Stützpunkte (Wände, Brüstung, Böden, Gelände) u. der Befestigungen.
- Überprüfung der Tragkraft.
- Überprüfung der Überdachungen (Polykarbonat, Holz, od. Stoffbespannungen), **insbesondere in windigen und schneesicheren Gegenden.**
- F** La Société UNOPIU' S.p.a. décline toute responsabilité concernant l'utilisation et/ou le montage incorrecte qui peut être fait du matériel vendu.
Toutes les vérifications concernant les normes d'urbanisme, la stabilité et la sécurité en fonction:
- du lieu de l'installation,
- de la stabilité des appuis (murs, parapets, sols, rampes) et des systèmes de fixation y afférant,
- de la charge des éventuelles armatures plancher/plafond,
- de l'utilisation de couvertures (polycarbonato, bois, toile) suivant l'intensité du vent et du poids de la neige sur les lieux de l'installation,
devront être effectuées localement par un technicien local.
- GB** UNOPIU' S.p.a. refuses all responsibility for the incorrect use or assembly of the purchased items. A local technician should make all the surveys concerning city planning, statics and security with relation to
- the instalment area;
- the consistency of the supports (supporting walls, parapets, floors, balustrades) and relative fixing devices;
- the capacity of the floors, if there are;
- the use of coverings or roofings (polycarbonato, wood and canvas) according to the **local wind strength or snow load.**

- the use of coverings or roofings (polycarbonato, wood and canvas) according to the **local wind strength or snow load.**

- E** UNOPIU' S.p.a. no se asume ninguna responsabilidad por el uso incorrecto o montaje erróneo de los productos vendidos.
La verificación de los datos relativos a las normas urbanísticas, estáticas y de seguridad en función:
-del lugar donde se instalarán las estructuras;
-de la solidez de los puntos de apoyo (muros, pisos, parapetos, barandas) y de los específicos sistemas de fijación;
-de la resistencia del entresuelo;
-del uso de las cubiertas (polycarbonato, madera, lona) de acuerdo con la fuerza del viento y las sobrecargas de nieve admitidas en la zona.
tendrá que ser realizada por un perito local, inclusive cuando nuestro departamento técnico les haya enviado un proyecto.
- P** A UNOPIU' declina qualquer responsabilidade pela utilização e/ou montagem incorrecta efectuada nos materiais vendidos.
Todas as verificações urbanísticas, estáticas e de segurança em função
do local de instalação;
da validade dos apoios (paredes, parapeitos, pavimentos, corrimões) e do respectivo sistema de fixação;
da utilização de coberturas (polycarbonato, madeira e tela) em função do vento ou da carga de neve das zonas de instalação, **devem ser efectuadas por um técnico local.**
- NL** UNOPIU' wijst alle aansprakelijkheid af in geval van een onjuist gebruik en/of montage van de verkochte materialen.
Alle stedenbouwkundige, veiligheids- en stabiliteitscontroles met betrekking tot: de installatieplaats;
de effectiviteit van de ondersteuning (muren, balustrades, vloeren, leuning) en het betreffende bevestigingssysteem;
de toepassing van afdekkingen (van polycarbonaat, hout en doek) op grond van de winderigheid of van de sneeuwbelasting in de installatiezone, **moeten in alle gevallen door een plaatselijke technicus worden gecontroleerd.**