

# UNOPIU'



UNOPIU' S.p.A.  
S.S. Ortana Km. 14,500  
01038 Soriano nel Cimino (VT) - Italia

## *Serra Addossata*

# PER UN MONTAGGIO SICURO

FOR SAFE ASSEMBLY  
POUR UN MONTAGE EN SÉCURITÉ  
PARA UN MONTAJE SEGURO  
FÜR EINE SICHERE MONTAGE

- I** ATTENZIONE: è importante attenersi alle seguenti misure di sicurezza
- GB** IMPORTANT: it is important to observe the following safety measures
- F** ATTENTION: respecter les consignes de sécurité
- E** ATENCIÓN: es importante tomar las siguientes medidas de seguridad.
- D** ACHTUNG: Die nachstehenden Sicherheitsvorschriften sind unbedingt zu befolgen

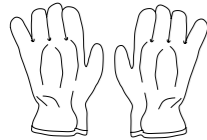

- I** - Manipolare i differenti componenti della serra con appositi guanti da lavoro.
- GB** - Wear suitable work gloves when handling the various greenhouse components
- F** - Manipuler les différents composants de la serre en utilisant des gants de travail prévus à cet effet.
- E** - Manipular los componentes del invernadero con guantes de trabajo.
- D** - Die Bauteile des Gewächshauses nur mit geeigneten Arbeitshandschuhen anfassen.

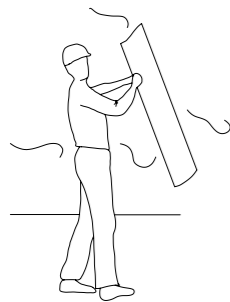

- I** - Montare il manufatto in giornate non ventose per evitare "l'effetto vela" dei pannelli.
- GB** - Assemble the product on days without wind to avoid a "sail effect" on the panels.
- F** - Monter la serre pendant des journées non ventées pour éviter "l'effet voile" des panneaux
- E** - Montarlo cuando no haya viento.
- D** - Das Gewächshaus nicht an windigen Tagen aufbauen, um den "Segeleffekt" der Platten zu vermeiden.

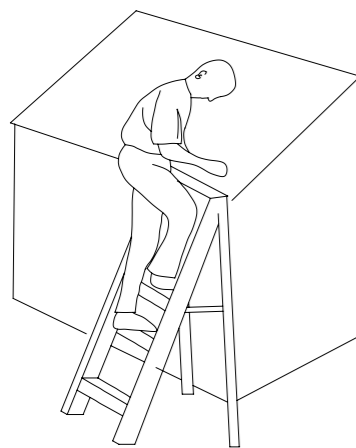

- I** - Salire sulla scala solo dopo averla posizionata su un terreno pianeggiante.
- GB** - Position the ladder on a flat surface before climbing it.
- F** - Monter sur l'échelle seulement après l'avoir placée sur un terrain plat.
- E** - Colocar la escalera sobre una superficie plana antes de subir.
- D** - Erst auf die Leiter steigen, nachdem diese auf ebenem Untergrund sicher aufgestellt wurde.

# ELENCO COMPONENTI

N°	DESCRIZIONE	COLLO CONTRASSEGNA TO DA :
1	Pannelli laterali (compresi pannelli finestra)	Cod. PSLAT - PSLATCF
2	Pannelli frontali (inclinati nella parte superiore)	Cod. PSFRDX - PSFRSX
3	Pannello porta	Cod. PSPORSX - PSPORDX
4	Pannello fondo chiuso (speculare al pannello porta)	Cod. PSFCH
5	Montante porta (profilo quadrato inclinato nella parte superiore)	Cod. KITSTRAD
6	Montante angolare (profilo quadrato)	Cod. KITSTRAD
7	Timpani (destro e sinistro: sono speculari)	Cod. KITIMPAD
8	Profilo di gronda (fissaggio pannelli e tetto)	Cod. PSFG215/285/355
9	Travi ad "U" e fispo (trave e profilo piatto per telaio tetto)	Cod. KITRAFIAD
10	Schermi di policarbonato per copertura	Cod. TSADPOLCEN - TSADPOLAT
11	Scossalina (profilo di rifinitura per la trave decorata)	Cod. KITRA215AD - KITRA285AD - KITRA355AD
12	Trave decorata (Trave di colmo decorata)	Cod. KITRA215AD - KITRA285AD - KITRA355AD
13	Profili angolari di decoro (profili a "L" lavorati)	Cod. KITSTRAD
14	Schermi in policarbonato per pannello porta	Cod. PSPORPOL2
15	Schermi in policarbonato per pannelli frontali	Cod. PSFRPOLAT
16	Schermi in policarbonato per pannello fondo chiuso	Cod. PSCENPOL2
17	Schermi in policarbonato per pannelli laterali	Cod. PSLATPOL2
18	Schermi in policarbonato per pannelli laterali con finestra	Cod. PSLATCFPOL2
	Kit ferramenta per serra addossata	Cod. KITFESEAD
	Kit ferramenta per estensione serra addossata	Cod. KITFESEAD EX

La colonna DESCRIZIONE si riferisce alla funzione e all'utilizzo del componente preso in esame. La colonna N° sta a determinare il numero di riferimento che si trova su ogni componente della serra esplosa rappresentata nella pagina successiva. La colonna "COLLO CONTRASSEGNA TO DA:" deve essere utilizzata per un veloce riconoscimento dei componenti; infatti i codici inseriti in questa colonna, sono gli stessi presenti sugli imballi ricevuti dal cliente.

N.B.: l'elenco dei componenti è completato dalla presenza del kit ferramenta, che contiene l'occorrente per il montaggio della struttura esclusi il fissaggio a terra e quello a parete. I kit ferramenta sono di due tipi:

- Kit per serra addossata (cod. KITFESEAD) composto da: 140 viti M6 16; 20 viti a testa svasata; 160 dadi autobloccanti M6; 160 rondelle da 6,4; 2 chiavette a brugola M5.

- Kit per estensione serra addossata (cod. KITFESEAD EX) composto da: 30 viti M6 16; 30 dadi autobloccanti M6; 30 rondelle da 6,4; 1 chiavetta a brugola M5.

Le serre in vendita sono di due tipi:

- addossate
- autoportanti

Le serre addossate si differenziano in DESTRA E SINISTRA secondo il posizionamento del pannello porta.

Le misure delle serre sono le seguenti:

- SAU215	238x215 h= 212	- SAD215DX/SX	154x215 h= 223
- SAU285	238x285 h= 212	- SAD285DX/SX	154x285 h= 223
- SAU355	238x355 h= 212	- SAD355DX/SX	154x355 h= 223

La nostra proposta di serra base, utilizza come standard un solo pannello provvisto di finestra. E' possibile, al momento dell'acquisto o successivamente, inserire altri pannelli finestra togliendo uno o più pannelli laterali (1). Il montaggio resta il medesimo qualunque sia il numero dei pannelli finestra acquistati.

# LIST OF COMPONENTS

N°	DESCRIPTION	PACKAGE MARKED AS:
1	Side panels (including window panels)	Cod. PSLAT - PSLATCF
2	Front panels (sloped upper part)	Cod. PSFRDX - PSFRSX
3	Door panel	Cod. PSPORSX - PSPORDX
4	Closed bottom panel (mirror image of door panel)	Cod. PSFCH
5	Door upright (square profile, sloped upper part)	Cod. KITSTRAD
6	Corner upright (square profile)	Cod. KITSTRAD
7	Gables (right and left are specular)	Cod. KITIMPAD
8	Gutter profile (panel and roof fixing)	Cod. PSFG215/285/355
9	"U" and "fispo" beams (beam and flat profile for roof frame)	Cod. KITRAFIAD
10	Polycarbonate screens for roof	Cod. TSADPOLCEN - TSADPOLAT
11	Flashing (finishing profile for decorated beam)	Cod. KITRA215AD - KITRA285AD - KITRA355AD
12	Decorated beam (Decorated ridge beam)	Cod. KITRA215AD - KITRA285AD - KITRA355AD
13	Decorative corner profiles (Worked "L" profile)	Cod. KITSTRAD
14	Polycarbonate screens for the door panel	Cod. PSPORPOL2
15	Polycarbonate screens for front panels	Cod. PSFRPOLAT
16	Polycarbonate screens for closed bottom panel	Cod. PSCENPOL2
17	Polycarbonate screens for side panels	Cod. PSLATPOL2
18	Polycarbonate screens for side panels with window	Cod. PSLATCFPOL2
	Hardware kit for attached greenhouse	Cod. KITFESEAD
	Hardware kit for attached greenhouse extension	Cod. KITFESEADDEX

The DESCRIPTION column refers to the function and use of the component in question.

The NO. column contains the reference number given on each component of the exploded greenhouse shown on the next page. The "PACKAGE MARKED AS:" column must be used to quickly identify components; in fact, the codes in this column are the same as on the packages received by the customer.

N.B.: the list of components is completed by a hardware kit that contains everything necessary for assembling the structure except for fixing it to the ground and the wall. There are two types of hardware kits:

- Attached greenhouse kit (code KITFESEAD) consisting of: 140 M6 16 screws; 20 countersunk head screws; 160 self-locking M6 nuts; 160 6.4 washers; 2 M5 Allen keys
- Attached greenhouse extension kit (code KITFESEADDEX) comprising: 30 M6 16 screws; 30 M6 self-locking nuts; 30 6.4 washers; 1 M5 Allen key.

There are two types of greenhouses:

- attached
- standalone

Attached greenhouses are differentiated as RIGHT and LEFT depending on the positioning of the door panel

The dimensions of the greenhouses are as follows:

- SAU215	238x215 h= 212	- SAD215DX/SX	154x215 h= 223
- SAU285	238x285 h= 212	- SAD285DX/SX	154x285 h= 223
- SAU355	238x355 h= 212	- SAD355DX/SX	154x355 h= 223

Our basic greenhouse offering uses a single standard panel equipped with window.

It is possible, at the time of purchase or later, to insert other window panels by removing one or more side panels (1). Assembly is the same regardless of the number of window panels purchased.

# LISTE DES COMPOSANTS

N°	DESCRIPTION	COLIS MARQUÉ PAR :
1	Panneaux latéraux (y compris panneaux fenêtre)	Cod. PSLAT - PSLATCF
2	Panneaux frontaux (inclinés dans la partie supérieure)	Cod. PSFRDX - PSFRSX
3	Panneau porte	Cod. PSPORSX - PSPORDX
4	Panneau fond fermé (spéculaire au panneau porte)	Cod. PSFCH
5	Montant porte (profil carré incliné dans la partie supérieure)	Cod. KITSTRAD
6	Montant angulaire (profil carré)	Cod. KITSTRAD
7	Tympans (droite et gauche sont spéculaires)	Cod. KITIMPAD
8	Profil de gouttière (fixation panneaux et toit)	Cod. PSFG215/285/355
9	Travées en "U" et "fispo" (travée et profil plat pour châssis toit)	Cod. KITRAFIAD
10	Ecrans en polycarbonate pour couverture	Cod. TSADPOLCEN - TSADPOLAT
11	Stabilisateur (profil de finition pour la travée décorée)	Cod. KITRA215AD - KITRA285AD - KITRA355AD
12	Travée décorée (Travée faîtière décorée)	Cod. KITRA215AD - KITRA285AD - KITRA355AD
13	Profils angulaires de décor (Profils en "L" ouvragés)	Cod. KITSTRAD
14	Ecrans en polycarbonate pour panneau porte	Cod. PSPORPOL2
15	Ecrans en polycarbonate pour panneaux frontaux	Cod. PSFRPOLAT
16	Ecrans en polycarbonate pour panneau fond fermé	Cod. PSCENPOL2
17	Ecrans en polycarbonate pour panneaux latéraux	Cod. PSLATPOL2
18	Ecrans en polycarbonate pour panneaux latéraux avec fenêtre	Cod. PSLATCFPOL2
	Kit menuiserie pour serre adossée	Cod. KITFESEAD
	Kit menuiserie pour extension serre adossée	Cod. KITFESEADDEX

La colonne DESCRIPTION se réfère à la fonction et l'utilisation du composant.

La colonne N° détermine le numéro de référence qui se trouve sur chaque composant de la serre (voir pages suivantes). La colonne "COLIS MARQUÉ PAR :" doit être utilisée pour une reconnaissance rapide des composants ; les codes de la colonne sont ceux qui se trouvent sur les emballages reçus par le client.

N.B. : la liste des composants se termine par le kit menuiserie, qui contient le nécessaire pour le montage de la structure à l'exclusion de la fixation au sol et au mur. Les kits menuiserie sont de deux types :

- Kit pour serre adossée (cod. KITFESEAD) composé par : 140 vis M6 16 ; 20 vis à tête évasée ; 160 écrous autobloquants M6 ; 160 rondelles de 6,4 ; 2 clés à douille M5
- Kit pour extension serre adossée (cod. KITFESEADDEX) composé par : 30 vis M6 16 ; 30 écrous autobloquants M6 ; 30 rondelles de 6,4 ; 1 clé à douille M5.

Les serres sont de 2 types :

- adossées
- autoportantes

Les serres adossées se différencient en DROITE et GAUCHE selon le positionnement du panneau de porte.

Les dimensions des serres sont les suivantes :

- SAU215	238x215 h= 212	- SAD215DX/SX	154x215 h= 223
- SAU285	238x285 h= 212	- SAD285DX/SX	154x285 h= 223
- SAU355	238x355 h= 212	- SAD355DX/SX	154x355 h= 223

Notre offre de serre de base utilise comme standard un seul panneau avec fenêtre.

Il est possible lors de l'achat ou après d'insérer d'autres panneaux fenêtre en retirant un ou plusieurs panneaux latéraux (1). Le montage reste le même indépendamment du nombre de panneaux fenêtre achetés.

# LISTA DE COMPONENTES

N°	DESCRIPCIÓN	MARCA:
1	Paneles laterales (incluidos los paneles ventana)	Cod. PSLAT - PSLATCF
2	Paneles frontales (inclinados en la parte superior)	Cod. PSFRDX - PSFRSX
3	Panel puerta	Cod. PSPORSX - PSPORDX
4	Panel de fondo cerrado (simétrico al panel puerta)	Cod. PSFCH
5	Montante de la puerta (perfil cuadrado inclinado en la parte superior)	Cod. KITSTRAD
6	Montante angular (perfil cuadrado)	Cod. KITSTRAD
7	Tímpanos (el derecho es espejular del izquierdo)	Cod. KITIMPAD
8	Pantallas de policarbonato para cobertura	Cod. PSFG215/285/355
9	Perfil canalón (fijación paneles y techo)	Cod. KITRAFIAD
10	Vigas en "U" y "Fispo" (viga y perfil plano para el bastidor del techo)	Cod. TSADPOLCEN - TSADPOLAT
11	Perfil metálico (acabado para la viga decorada)	Cod. KITRA215AD - KITRA285AD - KITRA355AD
12	Viga superior decorada	Cod. KITRA215AD - KITRA285AD - KITRA355AD
13	Perfiles angulares de decoración (en "L" trabajados)	Cod. KITSTRAD
14	Pantallas de policarbonato para el panel puerta	Cod. PSPORPOL2
15	Pantallas de policarbonato para paneles frontales	Cod. PSFRPOLAT
16	Pantallas de policarbonato para el panel de fondo cerrado	Cod. PSCENPOL2
17	Pantallas de policarbonato para paneles laterales	Cod. PSLATPOL2
18	Pantallas de policarbonato para paneles laterales con ventana	Cod. PSLATCFPOL2
	Tornillería para montar el invernadero adosado	Cod. KITFESEAD
	Tornillería para ampliar el invernadero adosado	Cod. KITFESEAD EX

La columna DESCRIPCIÓN indica la función y el uso de cada componente  
La columna N° indica el número de referencia del componente en el despiece de la página siguiente. La columna MARCA sirve para identificar los componentes rápidamente. Los códigos de esta columna son los mismos que aparecen en el embalaje que recibe el cliente.

NOTA: la lista de componentes se completa con la tornillería necesaria para el montaje (excluyendo la fijación en el suelo y en la pared). Existen dos juegos:

- Tornillería para montar el invernadero adosado (cód. KITFESEAD), compuesto por ' 140 tornillos M6 16; 20 tornillos avellanados; 160 tuercas autobloqueantes M6; 160 arandelas de 6,4; 2 llaves Allen M5

- Tornillería para ampliar el invernadero adosado (cód. KITFESEAD EX), compuesto por ' 30 tornillos M6 16; 30 tuercas autobloqueantes M6; 30 arandelas de 6,4; 1 llave Allen M5.

Hay dos tipos de invernaderos:

- adosados
- autoportantes

Los adosados se diferencian por la abertura de la puerta (a la DERECHA o a la IZQUIERDA).

Las medidas de los invernaderos son:

- SAU215	238x215 h= 212	- SAD215DX/SX	154x215 h= 223
- SAU285	238x285 h= 212	- SAD285DX/SX	154x285 h= 223
- SAU355	238x355 h= 212	- SAD355DX/SX	154x355 h= 223

El invernadero base se suministra con un solo panel ventana.

Es posible quitar uno o más paneles laterales (1) para añadir ventanas tanto en el momento de la compra como más adelante. El procedimiento es siempre el mismo independientemente del número de ventanas.

# VERZEICHNIS DER BAUTEILE

N°	BESCHREIBUNG	KENNZEICHNUNG DES FRACHTSTÜCKS:
1	Seitliche Platten (einschließlich Fensterplatten)	Cod. PSLAT - PSLATCF
2	Vordere Platten (oben schräg)	Cod. PSFRDX - PSFRSX
3	Türplatte	Cod. PSPORSX - PSPORDX
4	Platte der geschlossenen Rückseite (Gegenstück zur Türplatte)	Cod. PSFCH
5	Türpfosten (oben schräges Vierkantprofil)	Cod. KITSTRAD
6	Winkelpfosten (Vierkantprofil)	Cod. KITSTRAD
7	Tympana (rechts und links seitenverkehrt)	Cod. KITIMPAD
8	Traufenprofil (Platten- und Dachbefestigung)	Cod. PSFG215/285/355
9	"U"-Profil und "Fispo" (Strebe und Flachprofil für Dachrahmen)	Cod. KITRAFIAD
10	Polycarbonatscheiben für die Eindeckung	Cod. TSADPOLCEN - TSADPOLAT
11	Abschlussstreifen (Abschlussprofil für die Zierstrebe)	Cod. KITRA215AD - KITRA285AD - KITRA355AD
12	Zierstrebe (Verzierte Firstpfette)	Cod. KITRA215AD - KITRA285AD - KITRA355AD
13	Zier-Winkelprofile (Verzierte "L"-Profile)	Cod. KITSTRAD
14	Polycarbonatscheiben für die Türplatte	Cod. PSPORPOL2
15	Polycarbonatscheiben für die vorderen Platten	Cod. PSFRPOLAT
16	Polycarbonatscheiben für die Platte der geschlossenen Rückseite	Cod. PSCENPOL2
17	Polycarbonatscheiben für die seitlichen Platten	Cod. PSLATPOL2
18	Polycarbonatscheiben für die seitlichen Platten mit Fenster	Cod. PSLATCFPOL2
	Satz Beschläge für Anlehngehäuser	Cod. KITFESEAD
	Satz Beschläge für die Erweiterung des Anlehngehäuses	Cod. KITFESEAD EX

Die Spalte BESCHREIBUNG bezieht sich auf die Funktion und Verwendung des jeweiligen Bauteils.

In der Spalte Nr. ist die Nummer angegeben, mit der das jeweilige Bauteil auf der Explosionszeichnung der nächsten Seite gekennzeichnet ist. Die Spalte "KENNZEICHNUNG DES FRACHTSTÜCKS:" dient zum schnellen Erkennen der einzelnen Bauteile; die in dieser Spalte aufgeführten Artikelnummern sind dieselben, die auf den vom Kunden empfangenen Frachtstücken vermerkt sind.

Hinweis: Das Verzeichnis der Bauteile wird vervollständigt durch den Beschlagsatz, in dem das Material enthalten ist, das für die Montage der Struktur ohne Befestigung am Boden und an der Wand erforderlich ist. Es gibt zwei Beschlagsätze:

- Bausatz für Anlehngehäuser (Art. KITFESEAD) bestehend aus ' 140 Schrauben M6 16; 20 Senkschrauben; 160 selbstsichernde Muttern M6; 160 Unterlegscheiben 6,4; 2 Inbusschlüssel M5
- Bausatz für die Erweiterung des Anlehngehäuses (Art. KITFESEAD EX) bestehend aus ' 30 Schrauben M6 16; 30 selbstsichernde Muttern M6; 30 Unterlegscheiben 6,4; 1 Inbusschlüssel M5.

Es gibt zweierlei Gewächshäuser:

- Anlehngehäuser
- freistehende Gewächshäuser

Je nach Positionierung der Türplatte unterscheiden sich die Anlehngehäuser in der Ausführung RECHTS bzw. LINKS.

Die Maße der Gewächshäuser sind:

- SAU215	238x215 h= 212	- SAD215DX/SX	154x215 h= 223
- SAU285	238x285 h= 212	- SAD285DX/SX	154x285 h= 223
- SAU355	238x355 h= 212	- SAD355DX/SX	154x355 h= 223

Unser Gewächshaus in Grundausführung hat standardmäßig nur eine Platte mit Fenster.

Bei Erwerb oder auch nachträglich können anstelle einer oder mehrerer seitlicher Platten weitere Fensterplatten hinzugefügt werden (1). Die Montage bleibt immer dieselbe, egal wie viele Fensterplatten vorhanden sind.

# COMPONENTI ESPLOSI

EXPLODED COMPONENTS  
COMPOSANTS  
DESPIECE  
EXPLOSIONSZEICHNUNG DER BAUTEILE

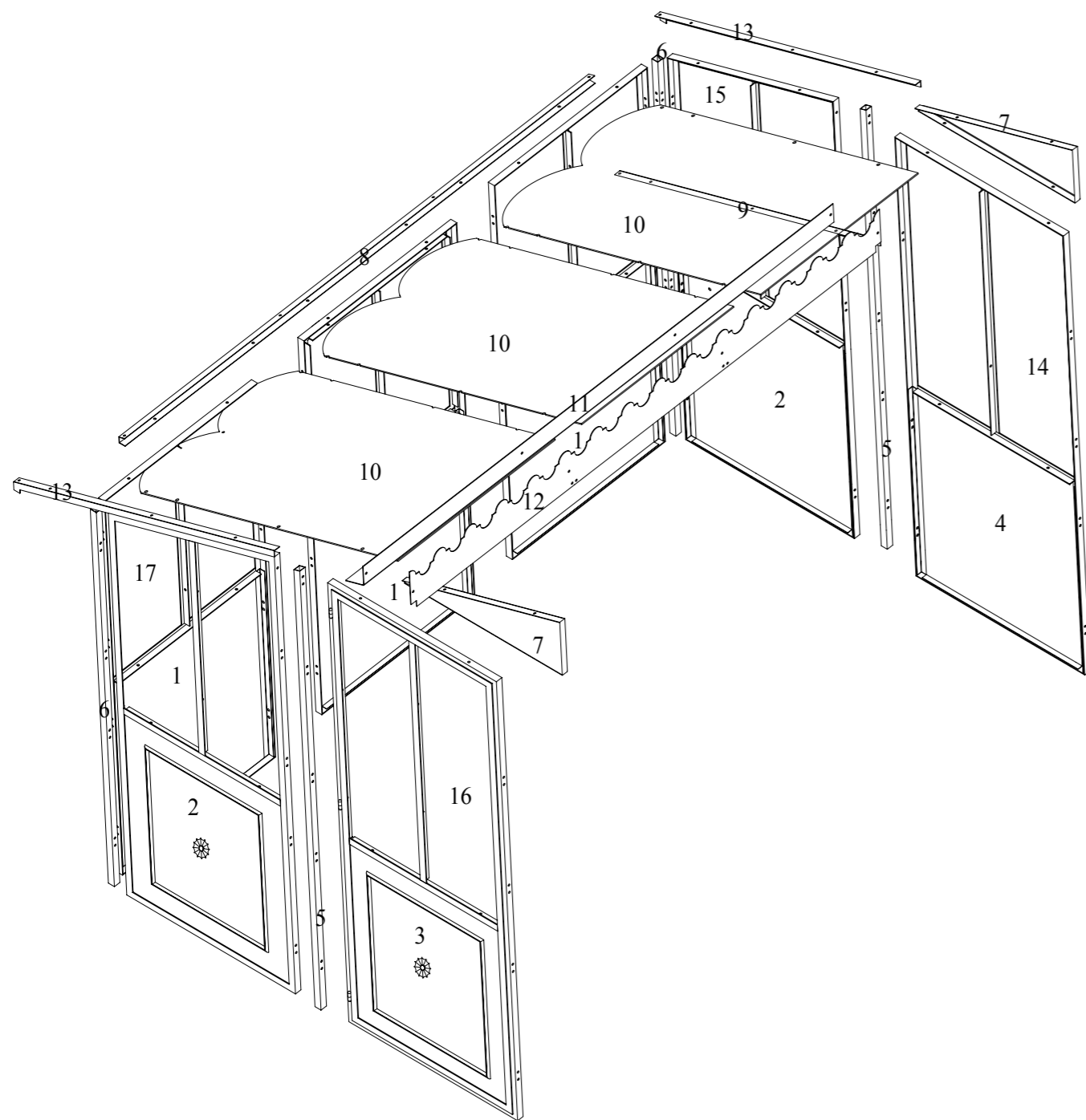

# BATTUTO IN CEMENTO

CEMENT FLOOR  
BUTÉE EN CIMENT  
PAVIMENTO DE CEMENTO  
ZEMENTUNTERGRUND

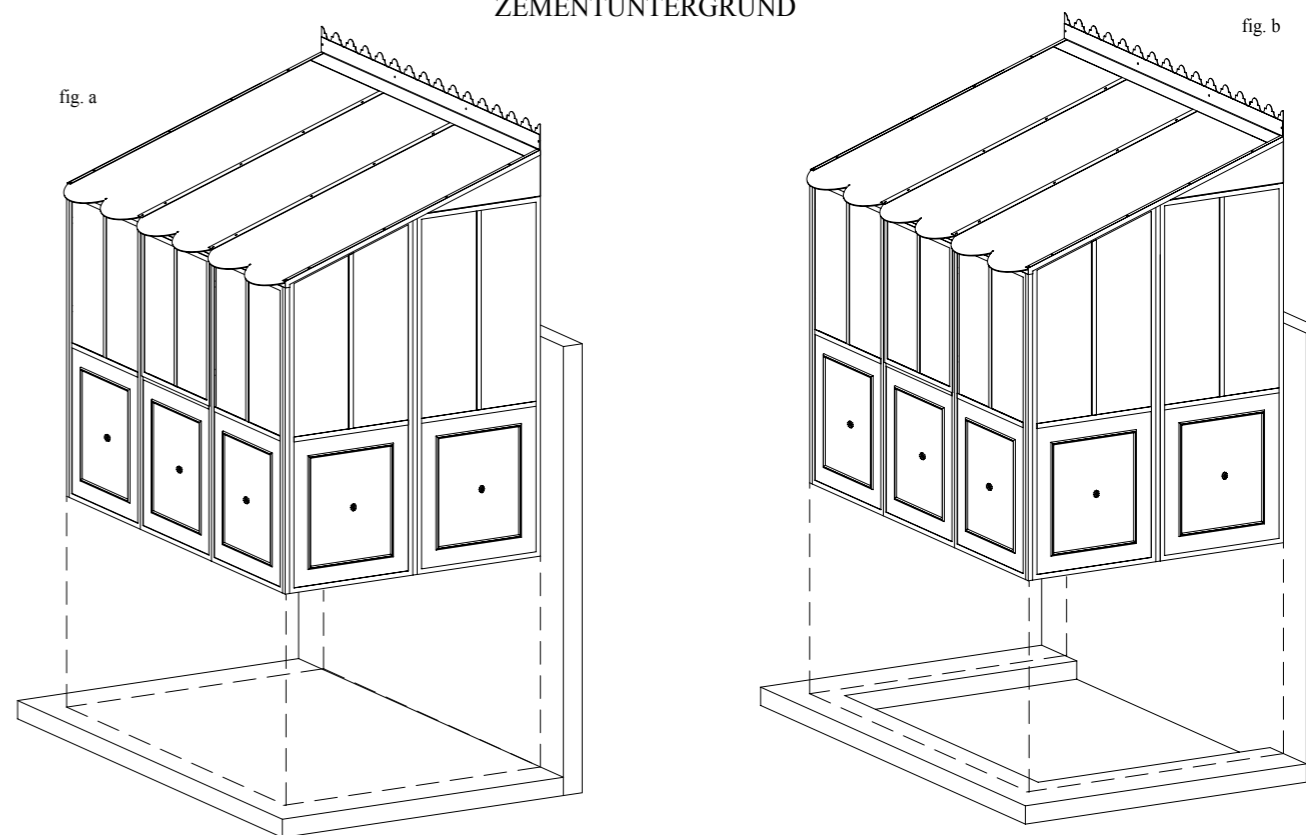

- I** **ATTENZIONE:** Per eseguire un corretto posizionamento della serra, sia in giardino che in terrazzo, è importante che essa venga montata in una zona perfettamente in piano. In particolare, dovendola posizionare in giardino, si consiglia di preparare un battuto di cemento (fig. a) oppure un cordolo sempre in cemento (fig. b), di dimensioni di poco superiori a quelle della base della serra e leggermente rialzato rispetto al terreno circostante. Per una migliore identificazione dei vari elementi si consiglia di estrarre i componenti delle scatole man mano che si procede con il montaggio della struttura.
- GB** **IMPORTANT:** To position the greenhouse correctly, either in a garden or on a terrace, it must be assembled on a perfectly flat surface. In particular, for positioning in a garden, it is advisable to prepare a cement floor (fig. a) or a curb, also in cement (fig. b), of dimensions a little greater than those of the base of the greenhouse and slightly raised with respect to the surrounding ground. For better identification of the various elements, it is advisable to remove the components from the box separately as you proceed to assemble the structure.
- F** **ATTENTION :** Pour positionner correctement la serre, au jardin ou en terrasse, il est important qu'elle soit montée sur une zone parfaitement plate. Pour un positionnement au jardin, préparer une butée de ciment (fig. a) ou un rebord en ciment (fig. b) de dimensions à peine supérieures à celles de la base de la serre et légèrement relevée par rapport au terrain. Pour une meilleure identification des différents éléments extraire les composants de la boîte au fur et à mesure que l'on procède au montage de la structure.
- E** **ATENCIÓN:** Es importante emplazar el invernadero sobre una superficie perfectamente plana. Para instalarlo en un jardín se aconseja preparar un pavimento (fig. a) o un terraplén (fig. b) de cemento un poco más grande que la base del invernadero que sobresalga ligeramente del suelo. Para identificar fácilmente los componentes se aconseja ir extrayéndolos de las cajas a medida que se monta la estructura.
- D** **ACHTUNG:** Für eine korrekte Positionierung des Gewächshauses, sei es im Garten oder auf der Terrasse, muss es unbedingt auf einer perfekt ebenen Fläche aufgebaut werden. Vor allem wenn es im Garten aufgestellt werden soll, sollte ein Zementuntergrund (Abb. a) oder eine Einfassung, ebenfalls aus Zement (Abb. b), vorbereitet werden. Der Zementuntergrund, bzw. die Einfassung sollte etwas größer sein als die Basis des Gewächshauses und im Vergleich zum umliegenden Gelände leicht angehoben liegen. Um ein rasches Auffinden der verschiedenen Elemente zu erleichtern, sollten die Bauteile nach und nach während der Montage der Struktur aus den Kartons genommen werden.

# MONTAGGIO PANNELLI FASE 1

ASSEMBLING THE PANELS PHASE 1  
MONTAGE PANNEAUX PHASE 1  
MONTAJE DE LOS PANELES FASE 1  
MONTAGE DER PLATTEN, PHASE 1

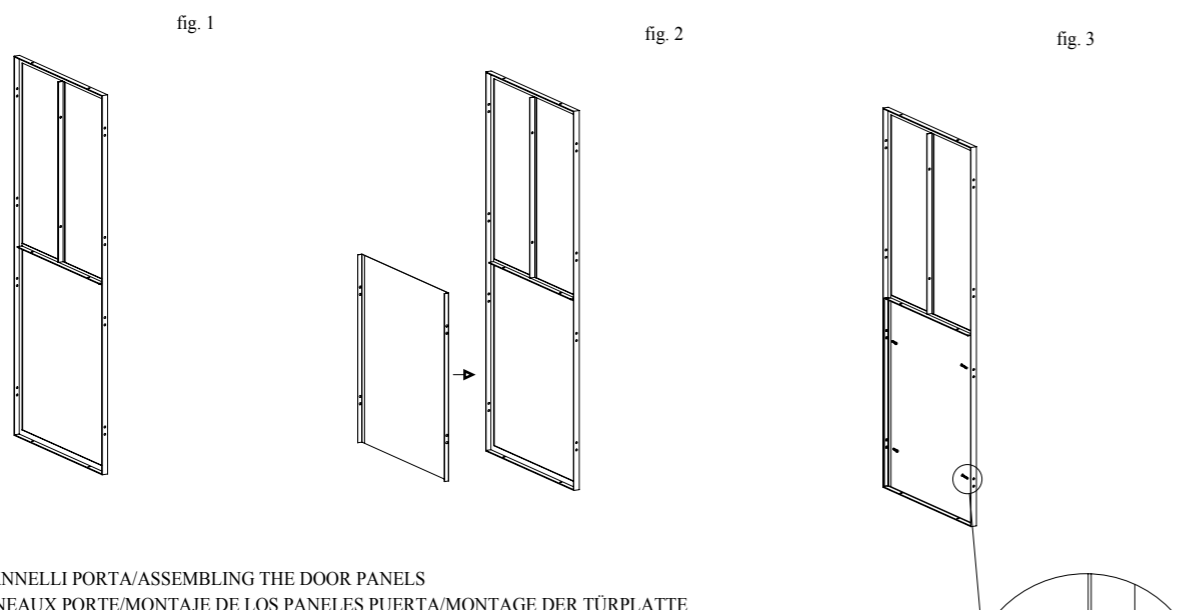

MONTAGGIO PANNELLI PORTA/ASSEMBLING THE DOOR PANELS  
MONTAGE PANNEAUX PORTE/MONTAJE DE LOS PANELES PUERTA/MONTAGE DER TÜRPLATTE

- I** Prendere lo scheletro del componente dotato di porta (cod. PSPORSX ) e inserire, dalla parte posteriore, il pannello decorato; fissare quest'ultimo all'infisso della porta con le viti a testa svasata presenti nel kit ferramenta.
- GB** Take the frame of the component equipped with a door (codes PSPORSX ) and insert the decorated panel from the back; fix the panel to the door frame using the countersunk head screws in the hardware kit.
- F** Prendre le squelette du composant équipé de porte (cod. PSPORSX ) et insérer dans la partie postérieure le panneau décoré; fixer ce dernier au montant de la porte avec les vis à tête évasée se trouvant dans le kit menuiserie .
- E** Tomar el esqueleto de la puerta (cód. PSPORSX ) e introducir desde atrás el panel decorado; fijarlo al marco de la puerta con los tornillos avellanados del juego.
- D** Das Gerüst des Bauteils mit Tür (Art. PSPORSX ) nehmen und von hinten die verzierte Platte einsetzen; letztere mit den im Beschlagsatz enthaltenen Senkschrauben am Blendrahmen der Tür befestigen.

- I** Prendere il telaio di un pannello laterale (cod. PSLAT) e posizionarlo verticalmente sopra al battuto di cemento fatto in precedenza (fig. 1). Inserire nella parte inferiore del telaio il pannello decorato (fig. 2). Inserire le apposite viti nei fori della parte inferiore in modo che queste ultime blocchino il pannello decorato sul telaio (fig. 3). E' importante non fissare le viti inserite.
- GB** Take the frame of a side panel (code PSLAT) and position it vertically on the cement floor previously laid (fig. 1). Insert the decorated panel in the lower part of the frame (fig. 2). Insert the screws provided in the holes of the lower part in so that they clamp the decorated panel on the frame (fig. 3). Do not to tighten the inserted screws.
- F** Prendre le châssis d'un panneau latéral (cod. PSLAT) et le positionner verticalement au-dessus de la butée en ciment (fig. 1). Insérer dans la partie inférieure du châssis le panneau décoré (fig. 2). Insérer les vis dans les trous de la partie inférieure de façon que ces dernières bloquent le panneau décoré sur le châssis (fig. 3). Important : ne pas serrer les vis.
- E** Tomar el bastidor de un panel lateral (cód. PSLAT) y colocarlo verticalmente sobre el pavimento de cemento (fig. 1). Introducir en la parte inferior del bastidor el panel decorado (fig. 2). Fijar el panel decorado en el bastidor (fig. 3) introduciendo los tornillos en los orificios de la parte inferior. No apretarlos.
- D** Den Rahmen einer seitlichen Platte (Art. PSLAT) nehmen und senkrecht auf dem zuvor vorbereiteten Zementuntergrund aufstellen (Abb. 1). An der Unterseite des Rahmens die verzierte Platte einsetzen (Abb. 2). Die dafür vorgesehenen Schrauben in die Löcher an der Unterseite stecken, um die verzierte Platte am Rahmen zu befestigen (Abb. 3). Die eingesteckten Schrauben dürfen nicht angezogen werden.

# MONTAGGIO PANNELLI FASE 2

ASSEMBLING THE PANELS PHASE 2  
MONTAGE PANNEAUX PHASE 2  
MONTAJE DE LOS PANELES FASE 2  
MONTAGE DER PLATTEN, PHASE 2

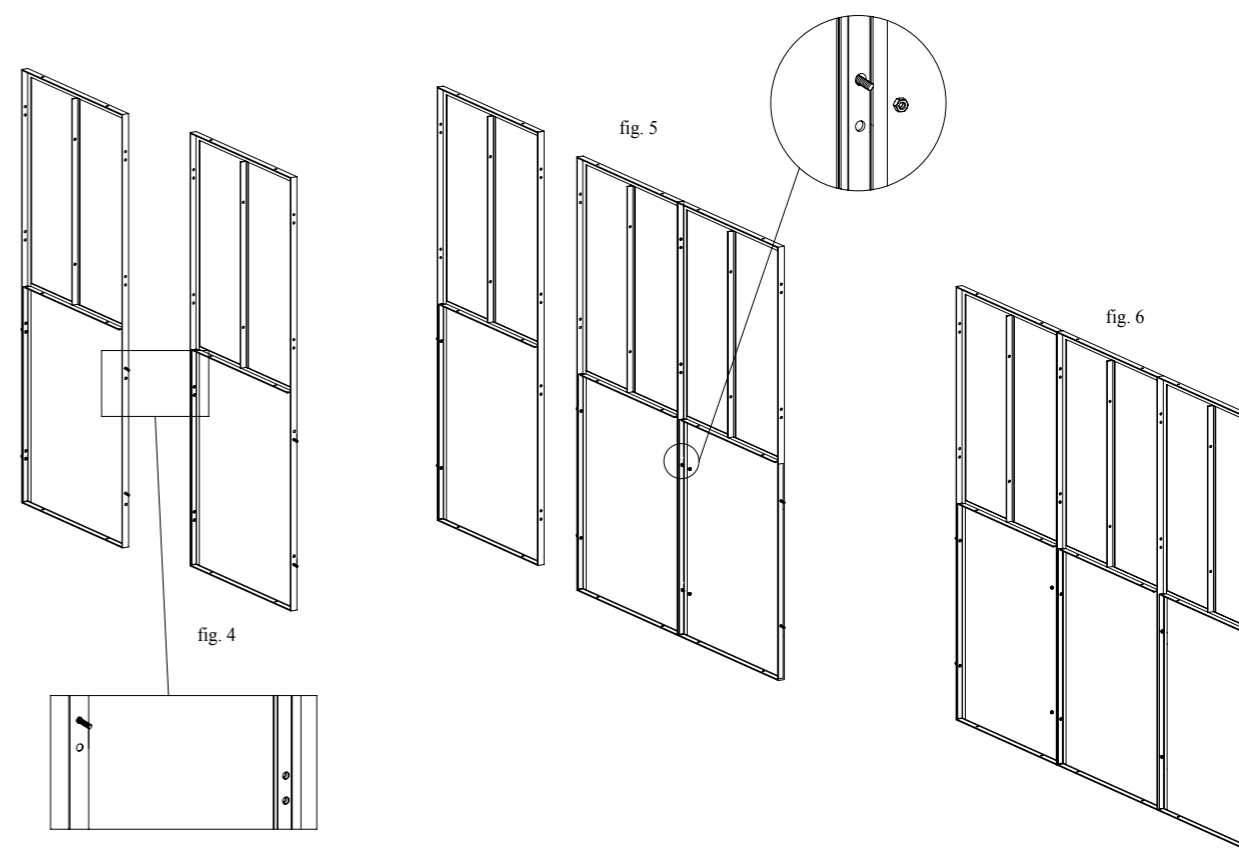

- I** Effettuare le operazioni precedentemente descritte (figg. 1,2,3) su un altro pannello laterale (cod. PSLAT o PSLATCF) inserendo le viti solo da un lato. Avvicinare il pannello assemblato a quello preparato in precedenza (fig. 4). Dopo aver inserito le viti nei fori corrispondenti fissarle con i dadi appositi (fig. 5). Ripetere la stessa operazione per la parte opposta del primo pannello assemblato (fig. 6).
- GB** Perform the operations previously described (fig. 1, 2, 3) on another side panel (codes PSLAT or PSLATCF) inserting the screws on one side only. Bring the assembled panel to the one previously prepared (fig. 4). After inserting the screws in the corresponding holes, fix them with the nuts provided (Fig. 5). Repeat the same operation for the part on the opposite side of the first panel assembled (fig. 6).
- F** Effectuer les opérations précédentes (fig. 1, 2, 3) sur un autre panneau latéral (cod. PSLAT ou PSLATCF) en insérant les vis seulement d'un côté. Rapprocher le panneau assemblé au panneau précédent (fig. 4). Après avoir inséré les vis dans les trous correspondants les fixer avec les écrous (Fig. 5). Répéter la même opération pour la partie opposée du premier panneau assemblé (fig. 6).
- E** Repetir las operaciones anteriores (fig. 1, 2, 3) con otro panel lateral (cód. PSLAT o PSLATCF) introduciendo los tornillos sólo de un lado. Acercar el panel ensamblado al panel que se preparó (fig. 4). Introducir los tornillos y fijarlos con las tuercas (fig 5). Repetir la misma operación con el lado opuesto del panel (fig. 6).
- D** Die oben beschriebenen Vorgänge (Abb. 1, 2, 3) mit einer anderen seitlichen Platte (Art. PSLAT oder PSLATCF) wiederholen; dabei die Schrauben nur von einer Seite einstecken. Die zusammengebaute Platte in die Nähe der zuvor gefertigten Platte bringen (Abb. 4). Nachdem die Schrauben in die dafür vorgesehenen Öffnungen gesteckt wurden, werden sie mit den Muttern blockiert (Abb. 5). Denselben Vorgang auf der anderen Seite der ersten zusammengebauten Platte (Abb. 6) wiederholen.

# MONTAGGIO PANNELLI FASE 3

ASSEMBLING THE PANELS PHASE 3  
MONTAGE PANNEAUX PHASE 3  
MONTAJE DE LOS PANELES FASE 3  
MONTAGE DER PLATTEN, PHASE 3

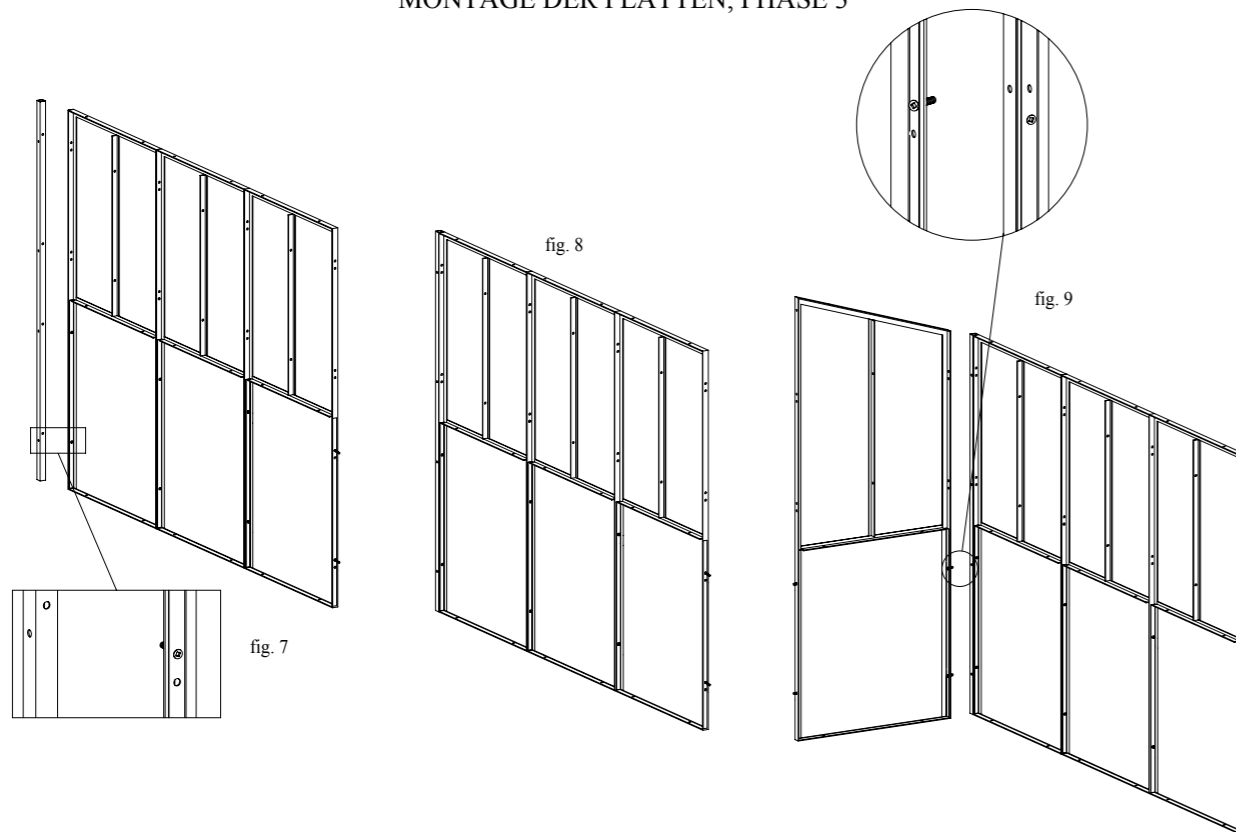

- I** Prendere il montante angolare (cod. KITSTRAD) e far coincidere la forature inferiori con le viti apposte in precedenza sul pannello laterale, facendo attenzione che l'altro lato forato del montante, sia orientato nel verso di continuità di montaggio della struttura (fig. 7). Avvitare le viti fissando, nella parte inferiore, il montante al pannello (fig. 8). Dopo aver effettuato le stesse operazioni descritte in precedenza (fig 1,2,3), su uno dei pannelli frontali (cod. PSFRDX o PSFRSX - riconoscibili perchè inclinati nella parte superiore), far coincidere le viti inserite nella parte sottostante, con i fori del montante precedentemente fissato sul pannello laterale (fig. 9).
- GB** Take the corner upright (code KITSTRAD) and match the lower holes with the screws previously inserted on the side panel, making sure that the other side with holes is oriented in the direction of assembly of the structure (fig. 7). Tighten the screws, fixing the lower part of the upright to the panel (fig. 8). After performing these operations on one of the front panels (codes PSFRDX or PSFRSX - identifiable because the upper part is sloped) match the screws inserted in the lower part with the holes of the upright previously fixed to the side panel (fig. 9).
- F** Prendre le montant angulaire (cod. KITSTRAD) et faire coïncider les trous inférieurs avec les vis insérées sur le panneau latéral en faisant attention que l'autre côté percé du montant soit orienté dans le sens de continuité de montage de la structure (fig. 7). Visser les vis en fixant dans la partie inférieure le montant au panneau (fig. 8). Après avoir effectué les mêmes opérations sur un des panneaux frontaux (cod. PSFRDX ou PSFRSX - reconnaissables car inclinés dans la partie supérieure) faire coïncider les vis, insérées dans la partie sous-jacente, avec les trous du montant fixé sur le panneau latéral (fig. 9).
- E** Tomar el montante angular (cód. KITSTRAD) y hacer coincidir los orificios inferiores con los tornillos que se introdujeron en el panel lateral. Los orificios del otro lado del montante deben permitir seguir montando la estructura (fig. 7). Apretar los tornillos fijando la parte inferior del panel en el montante (fig. 8). Efectuar las mismas operaciones con uno de los paneles frontales (cód. PSFRDX o PSFRSX, ambos tienen la parte superior inclinada). Hacer coincidir los tornillos introducidos en la parte inferior con los orificios del montante que se ha fijado en el panel lateral (fig. 9).
- D** Den Winkelpfosten (Art. KITSTRAD) nehmen und die unteren Löcher mit den zuvor eingesteckten Schrauben an der seitlichen Platte zusammenbringen; dabei darauf achten, dass die andere gelochte Seite des Pfostens auf die Seite gerichtet ist, auf der die Montage der Struktur fortgesetzt wird (Abb. 7). Die Schrauben anziehen und den Pfosten unten an der Platte befestigen (Abb. 8). Nach Durchführung derselben Vorgänge an einer der vorderen Platten (Art. PSFRDX oder PSFRSX - die an der schrägen Oberseite zu erkennen sind) die am darunter befindlichen Teil eingesteckten Schrauben mit den Löchern des zuvor an der seitlichen Platte befestigten Pfeilers zusammenbringen (Abb. 9).

# MONTAGGIO PANNELLI FASE 4

ASSEMBLING THE PANELS PHASE 4  
MONTAGE PANNEAUX PHASE 4  
MONTAJE DE LOS PANELES FASE 4  
MONTAGE DER PLATTEN, PHASE 4

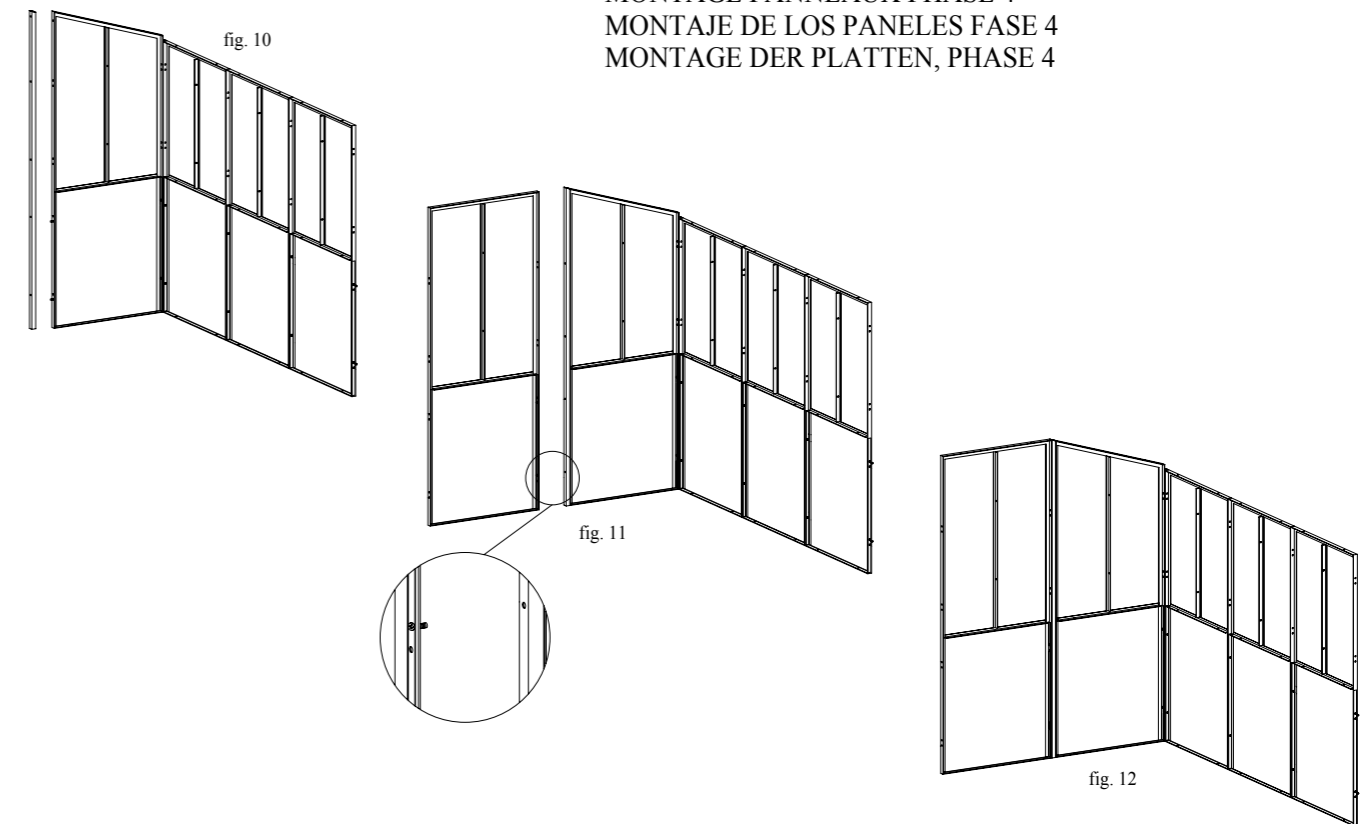

- I** Avvitare le viti nei fori corrispondenti fissando, nella parte inferiore, il pannello frontale al montante. Avvicinare alla parte opposta il montante porta (cod. KITSTRAD - riconoscibile perchè più alto del montante angolare), facendo coincidere i fori. Fissare infine le viti (figg. 10,11,12).
- GB** Tighten the screws in the corresponding holes, fixing the lower part of the front panel to the upright. On the opposite side, position the door upright (code KITSTRAD - identifiable because it is higher than the corner upright), matching the through holes. Lastly, fix the screws (fig. 10, 11, 12).
- F** Visser les vis dans les trous correspondants en fixant dans la partie inférieure le panneau frontal au montant. Rapprocher à la partie opposée le montant porte (cod. KITSTRAD - reconnaissable car plus haut que le montant angulaire), en faisant coïncider les trous. Fixer les vis (fig. 10, 11, 12).
- E** Apretar los tornillos fijando la parte inferior del panel frontal en el montante. Acercar al lado opuesto el montante de la puerta (cód. KITSTRAD; es más alto que el angular). Hacer coincidir los orificios. Fijar los tornillos (fig. 10, 11, 12).
- D** Die Schrauben in den jeweiligen Löchern festschrauben und unten die vordere Platte am Pfosten befestigen. Den Türpfosten (Art. KITSTRAD - daran erkennbar, dass er höher als der Winkelpfosten ist) an die gegenüberliegende Seite annähern. Zuletzt die Schrauben mit den jeweiligen (Abb. 10, 11, 12)



# FISSAGGIO SERRA

FIXING THE GREENHOUSE  
FIXATION SERRE  
FIJACIÓN DEL INVERNADERO  
BEFESTIGUNG DES GEWÄCHSHAUSES

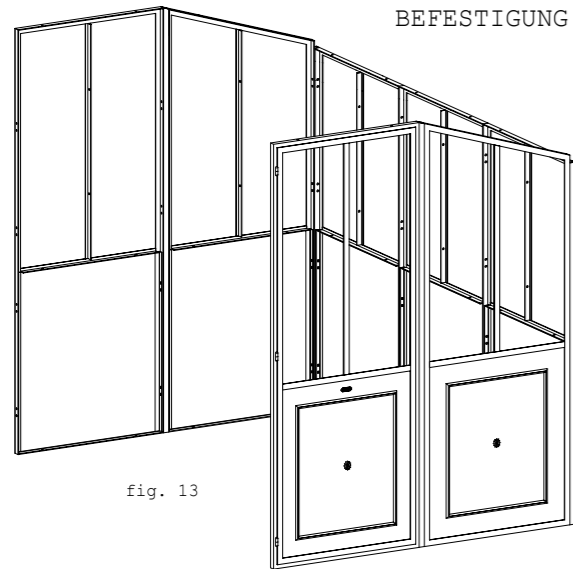

fig. 13

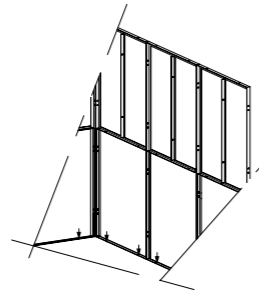

fig. 14

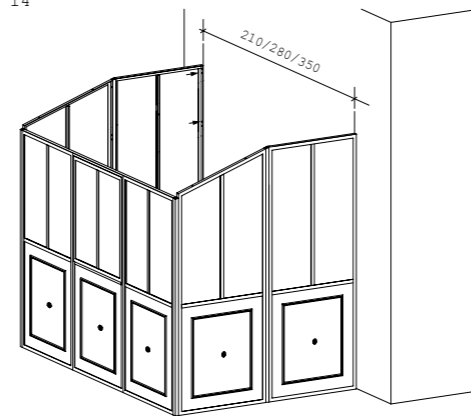

fig. 15

- I** Si provveda ora al fissaggio della struttura sul basamento di cemento messo in opera prima di iniziare il montaggio (fig. 14), e a quello a parete (fig. 15). Il metodo e gli accessori per il bloccaggio a terra e a parete sono a discrezione del cliente ed in funzione della natura dell'appoggio. Comunque sono stati predisposti dei fori nella parte inferiore dei teali. Si consiglia di utilizzare tasselli ad espansione o tasselli chimici.
- GB** The next step is to fix the structure to the cement base previously laid before starting assembly (fig. 14). The method and tools for fixing it to the ground are up to the customer and will depend on the nature of the support. In any case, holes have been provided in the lower part of the frames. It is advisable to use expansion plugs or chemical plugs.
- F** Fixer la structure sur l'embase de ciment installée avant de commencer le montage (fig. 14). La méthode et les accessoires de blocage au sol sont à la charge du client et dépendent de la nature de l'appui. Il a été prévu des trous dans la partie inférieure des châssis. Nous conseillons d'utiliser des chevilles à expansion ou chimiques.
- E** Fijar la estructura en la base de cemento (fig. 14). El método y los accesorios de fijación deper del tipo de apoyo y quedan a elección del cliente. De todas maneras los bastidores se suministrar con orificios en la parte inferior. Se aconseja utilizar tacos de expansión o tacos químicos.
- D** Nun wird die Struktur auf dem vor Beginn der Montagearbeiten vorbereiteten Zementuntergrund befestigt (Abb. 14). Die Methode und das erforderliche Zubehör für die Verankerung am Boden werden nach Ermessen des Kunden gewählt und hängen von der Art der Aufstellung ab. Auf jeden Fall wurden an der Unterseite der Rahmen Löcher vorgesehen. Wir empfehlen die Verwendung von Spreizdübeln oder Verbundankern.

# MONTAGGIO SCHERMATURE

ASSEMBLING THE SCREENS  
MONTAGE ÉCRANS  
MONTAJE DE LAS PANTALLAS  
MONTAGE DER SCHEIBEN

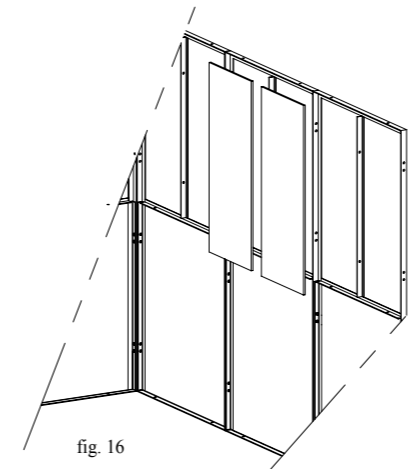

fig. 16

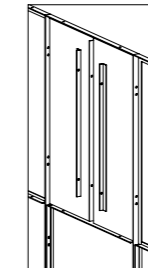

fig. 17

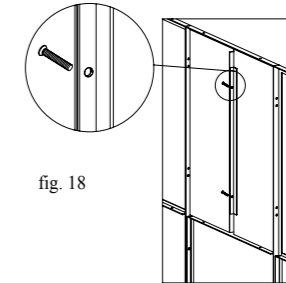

fig. 18

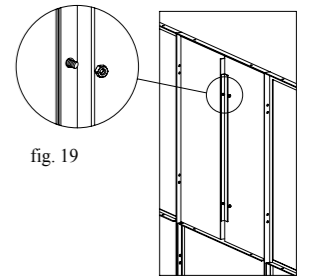
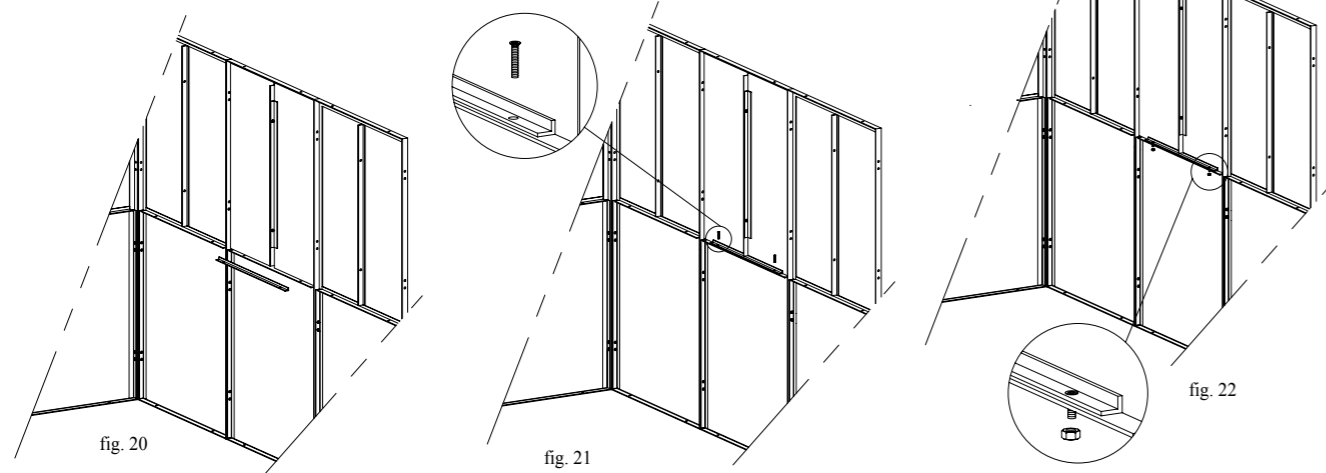

fig. 19

- I** Dopo aver fissato la struttura a terra, si proceda al montaggio delle schermature in polycarbonato utili al bloccaggio totale della struttura. Questi schermi sono confezionati a coppie in modo tale che, in ogni scatola, sia presente la quantità utile a completare un pannello della serra (i codici dei colli sono riportati nella tabella ELENCO COMPONENTI). Le facce sono entrambe lisce e protette U.V. quindi possono essere inseriti senza problemi di orientamento. Prendere due schermi di polycarbonato (fig. 16) e inserirli negli appositi spazi sul pannello laterale posizionato al centro (cod. PSLAT o PSLATCF), facendoli seguire da due profili a "L" (fig. 17). Far coincidere i fori dei due profili a "L" con i fori del profilo "T" della parte superiore del pannello e inserire le apposite viti nei fori passanti (fig. 18). Bloccare il tutto con i dadi filettati corrispondenti (fig. 19).
- GB** After fixing the structure to the ground, proceed with assembling the polycarbonate screens, which are useful for totally clamping the structure. These screens are packed in pairs in such a way that each box contains the quantity used to complete one greenhouse panel (the codes on the packages are given in the LIST OF COMPONENTS table). Both faces are smooth and UV protected and can therefore be inserted without orientation problems. Take two polycarbonate screens (fig. 16) and insert them in the spaces provided on the side panel positioned in the centre (codes PSLAT or PSLATCF), following them with two "L" profiles (fig. 17). Match the holes of the two "L" profiles with the holes of the "T" profile of the upper part of the panel and insert the screws provided in the through holes (fig. 18). Fix everything with the corresponding threaded nuts (fig. 19).
- F** Après avoir fixé la structure au sol, monter les écrans en polycarbonate pour bloquer la structure. Ces écrans sont réalisés par deux de façon que pour chaque boîte on trouve la quantité suffisante pour réaliser un panneau de la serre (les codes des colis se trouvent dans la table LISTE COMPOSANTS). Les surfaces sont lisses et protégées contre les U.V., et peuvent être insérées sans problèmes d'orientation. Prendre deux écrans en polycarbonate (fig. 16) et les installer dans les espaces prévus sur le panneau latéral placé au centre (cod. PSLAT ou PSLATCF), en les faisant suivre par deux profils en "L" (fig. 17). Faire coïncider les trous des deux profils en "L" avec les trous du profil en "T" de la partie supérieure du panneau et insérer les vis dans les trous passants (fig. 18). Bloquer le tout avec les écrous filetés correspondants (fig. 19).
- E** Una vez que la estructura se ha fijado en el suelo hay que montar las pantallas de polycarbonato. Cada paquete contiene dos pantallas, es decir, el número necesario para completar un panel. Los códigos de los paquetes se indican en la LISTA DE COMPONENTES. Las pantallas pueden colocarse de cualquier lado ya que ambas caras son lisas y tienen protección UV. Tomar dos pantallas de polycarbonato (fig. 16) e introducirlas en los respectivos espacios del panel. lateral del centro (cód. PSLAT o PSLATCF). Introducir dos perfiles en "L" (fig. 17). Hacer coincidir los orificios de los perfiles en "L" con los orificios del perfil en "T" de la parte superior del panel e introducir los tornillos (fig. 18). Bloquear con las tuercas roscadas (fig. 19).
- D** Nachdem die Struktur am Boden befestigt wurde, geht man zur Montage der Polycarbonatscheiben über, mit denen die Struktur definitiv blockiert wird. Diese Scheiben sind paarweise verpackt, und in jeder Schachtel ist die erforderliche Menge enthalten, um eine Platte des Gewächshauses zu vervollständigen (die Artikelnummern der Frachtstücke sind in der Tabelle VERZEICHNIS DER BAUTEILE aufgeführt). Die Scheiben sind beidseitig glatt und UV-geschützt, sie können also eingesetzt werden, ohne auf die Seite zu achten. Zwei Polycarbonatscheiben (Abb. 16) nehmen und an den dafür vorgesehenen Stellen an der mittleren seitlichen Platte (Art. PSLAT oder PSLATCF) einsetzen. Darauf folgen zwei "L"-Profile (Abb. 17). Die Löcher der zwei "L"-Profile mit den Löchern des "T"-Profils der Oberseite der Platte zusammenbringen und die entsprechenden Schrauben in die durchgehenden Löcher stecken (Abb. 18). Das Ganze mit den jeweiligen Gewindemuttern blockieren (Abb. 19).

# MONTAGGIO SCHERMATURE

ASSEMBLING THE SCREENS  
MONTAGE ÉCRANS  
MONTAJE DE LAS PANTALLAS  
MONTAGE DER SCHEIBEN



- I** Far coincidire i fori di un altro profilo a "L" con le forature che si trovano nella parte inferiore del telaio finestrato (fig. 20). Inserire nei fori passanti le viti (fig. 21) e fissarle con gli appositi dadi come descritto in figura 22. Ripetere queste operazioni su tutti i pannelli che compongono la serra ricordando le seguenti eccezioni:
- non fissare gli schermi di polycarbonato alla parte superiore dei telai.
  - per il fissaggio degli schermi di polycarbonato sui pannelli finestra non tenere conto dell'eccezione precedente poiché le schermature andranno fissate completamente su un telaio interno al pannello (questo vale anche per i pannelli dotati di porta), utilizzando le viti a testa svasata per le parti laterali degli infissi e le viti M6 16 per il fissaggio degli schermi al profilo a "T" centrale del pannello.

- GB** Match the holes of another "L" profile with the holes located in the lower part of the windowed frame (fig. 20). Insert the screws (fig. 21) in the through holes and fix them with the nuts provided as described in figure 22. Repeat these operations on all the panels making up the greenhouse, keeping in mind the following exceptions:
- do not fix the polycarbonate screens to the upper part of the frames.
  - when fixing the polycarbonate screens to the window panels, ignore the previous exception since the screens will be completely fixed to the panel on an interior frame (this also goes for the panels equipped with door), using the countersunk head screws for the side parts of the frames and the M6 16 screws for fixing the screens to the central "T" profile of the panel.

- F** Faire coïncider les trous d'un autre profil en "L" avec les trous qui se trouvent dans la partie inférieure du châssis avec fenêtre (fig. 20). Insérer dans les trous passants les vis (fig. 21) et les fixer avec les écrous comme indiqué en fig. 22. Répéter cette opération sur tous les panneaux qui composent la serre en tenant compte des exceptions suivantes:
- ne pas fixer les écrans en polycarbonate à la partie supérieure des châssis.
  - pour la fixation des écrans en polycarbonate sur les panneaux avec fenêtre ne pas tenir compte de l'exception précédente car les écrans seront fixés sur un châssis interne du panneau (ceci vaut pour les panneaux dotés de porte), en utilisant les vis à tête évasée pour les parties latérales des menuiseries et les vis M6 16 pour la fixation des écrans au profil en "T" central du panneau.

- E** Hacer coincidir los orificios de otro perfil en "L" con los orificios de la parte inferior del bastidor troquelado (fig. 20). Introducir los tornillos en los orificios (fig. 21) y fijarlos con las tuercas como se indica en la figura 22. Repetir estas operaciones con todos los paneles que componen el invernadero recordando lo siguiente:
- las pantallas de polycarbonato no se deben fijar en la parte superior de los bastidores.
  - en el caso de los paneles ventana o puerta, las pantallas de polycarbonato deben fijarse completamente en el bastidor interno del panel con tornillos avellanados en los laterales y con tornillos M6 16 en el perfil en "T" central del panel.

- D** Die Löcher eines anderen "L"-Profils mit den Bohrungen, die sich an der Unterseite des Rahmens mit Fenster befinden, zusammenbringen (Abb. 20). Die Schrauben in die durchgehenden Löcher stecken (Abb. 21) und mit den entsprechenden Muttern wie auf Abbildung 22 dargestellt befestigen. Diese Vorgänge an allen Platten, aus denen sich das Gewächshaus zusammensetzt, unter Beachtung folgender Ausnahmen wiederholen:
- Die Polycarbonatscheiben an der Oberseite der Rahmen nicht befestigen.
  - Bei der Befestigung der Polycarbonatscheiben an den Fensterplatten ist die obengenannte Ausnahme nicht zu beachten, weil die Scheiben vollständig an einem inneren Rahmen an der Platte befestigt werden (dies gilt auch für die Platten mit Tür). Für die Seitenteile der Blendrahmen werden die Senkschrauben, und für die Befestigung der Scheiben am mittleren "T"-Profil der Platte die M6-Schrauben verwendet.

# MONTAGGIO TIMPANI

ASSEMBLING THE GABLES  
MONTAGE TYMPANS  
MONTAJE DE LOS TÍMPANOS  
MONTAGE DER TYMPANA

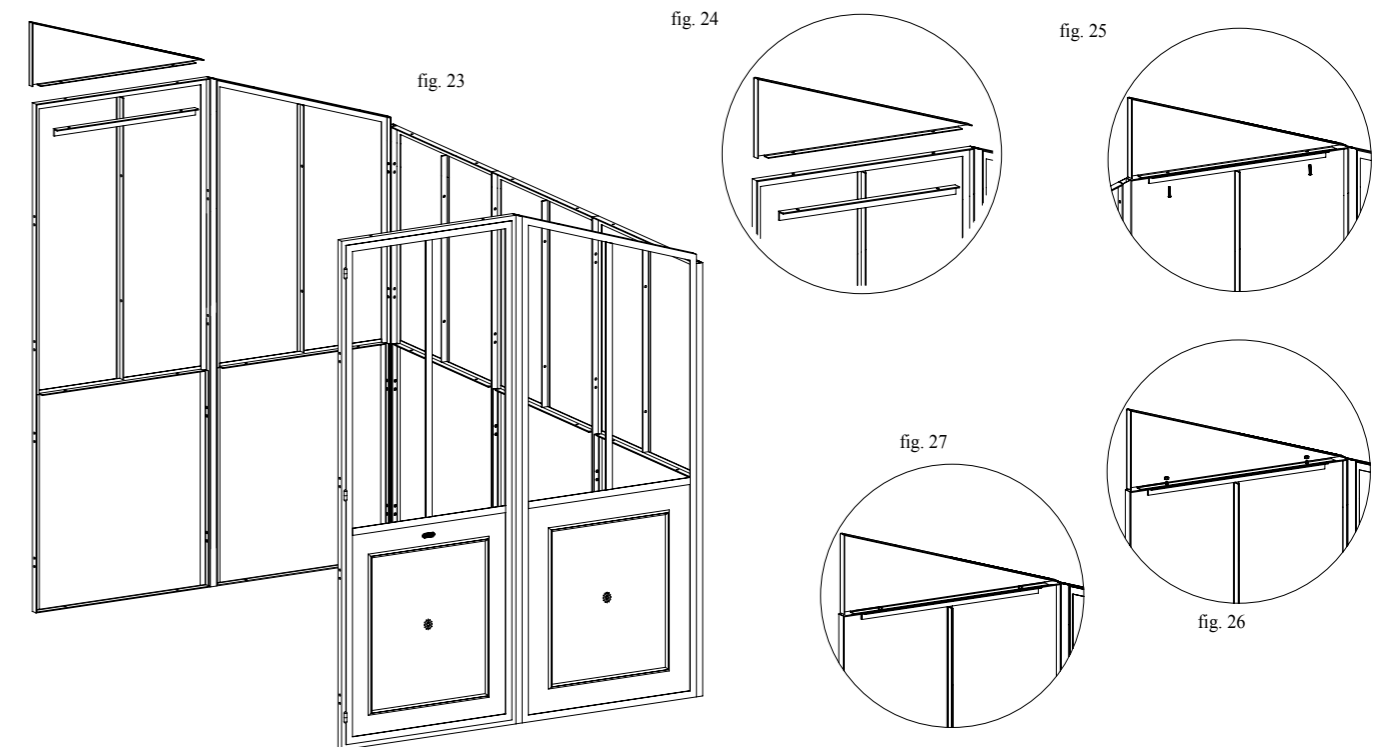

- I** Prendere un timpano (cod. KITIMPAD) e far coincidire i suoi fori con quelli presenti sulla parte superiore del pannello fondo chiuso (cod. PSFCH). Contemporaneamente far coincidire con le stesse forature i fori di un profilo a "L", ma nella parte sottostante. Così si bloccheranno definitivamente gli schermi di polycarbonato (figg. 22 e 23). Inserire le viti nei fori come in fig. 24 e fissarle con i dadi appositi (figg. 25 e 26). Ripetere l'operazione per il pannello porta (cod. PSPORSX o PSPORDX) tenendo presente che, in questo caso, non ci sarà bisogno di provvedere al fissaggio del profilo a "L" poiché quest'ultimo è stato montato in precedenza.

- GB** Take a gable (code KITIMPAD) and match its holes with those on the upper part of the closed bottom panel (code PSFCH). At the same time, match an "L" profile with the same holes, but in the lower part. In this way, the polycarbonate screens will be definitively clamped (fig. 22 and 23). Insert the screws in the holes as shown in fig. 24 and fix them with the nuts provided (fig. 25 and 26). Repeat the operation for the door panel (codes PSPORSX or PSPORDX) keeping in mind that, in this case, there will be no need to fix the "L" profile since it was previously mounted.

- F** Prendre un tympan (cod. KITIMPAD) et faire coïncider ses trous avec les trous situés dans la partie supérieure du panneau à fond fermé (cod. PSFCH). Faire coïncider les trous d'un autre profil en "L" avec les trous qui se trouvent dans la partie inférieure. Les écrans seront définitivement bloqués (fig. 22 et 23). Insérer dans les trous passants les vis (fig. 24) et les fixer avec les écrous comme indiqué en fig. 25 et 26. Répéter l'opération pour le panneau porte (cod. PSPORSX ou PSPORDX) en tenant compte du fait que dans ce cas il ne sera pas besoin de prévoir la fixation du profil en "L" car ce dernier a été monté auparavant.

- E** Tomar un tímpano (cód. KITIMPAD) y hacer coincidir sus orificios con los de la parte superior del panel de fondo cerrado (cód. PSFCH) y con los de la parte inferior de un perfil en "L". De esta manera se bloquean definitivamente las pantallas de polycarbonato (fig. 22 y 23). Introducir los tornillos como se indica en la fig. 24 y fijarlos con las tuercas (fig. 25 y 26). Repetir la operación con el panel con puerta (cód. PSPORSX o PSPORDX), teniendo en cuenta que en este caso no habrá necesidad de fijar el perfil en "L" porque se ha montado anteriormente.

- D** Ein Tympanon (Art. KITIMPAD) nehmen und seine Löcher mit den Löchern an der Oberseite der Platte der geschlossenen Rückseite (Art. PSFCH) zusammenbringen. Gleichzeitig mit denselben Bohrungen die Löcher eines "L"-Profils zusammenbringen, aber an der Unterseite. Auf diese Weise werden die Polycarbonatscheiben definitiv blockiert (Abb. 22 und 23). Die Schrauben wie auf Abb. 24 dargestellt in die Löcher stecken und mit den entsprechenden Muttern befestigen (Abb. 25 und 26). Den Vorgang für die Türplatte (Art. PSPORSX oder PSPORDX) wiederholen. In diesem Fall ist die Befestigung des "L"-Profils nicht notwendig, da dieses bereits vorher montiert wurde.

# MONTAGGIO PROFILO GRONDA

ASSEMBLING THE GUTTER PROFILE  
MONTAGE PROFIL GOUTTIÈRE  
MONTAJE DEL PERFIL CANALÓN  
MONTAGE DES TRAUHENPROFILS

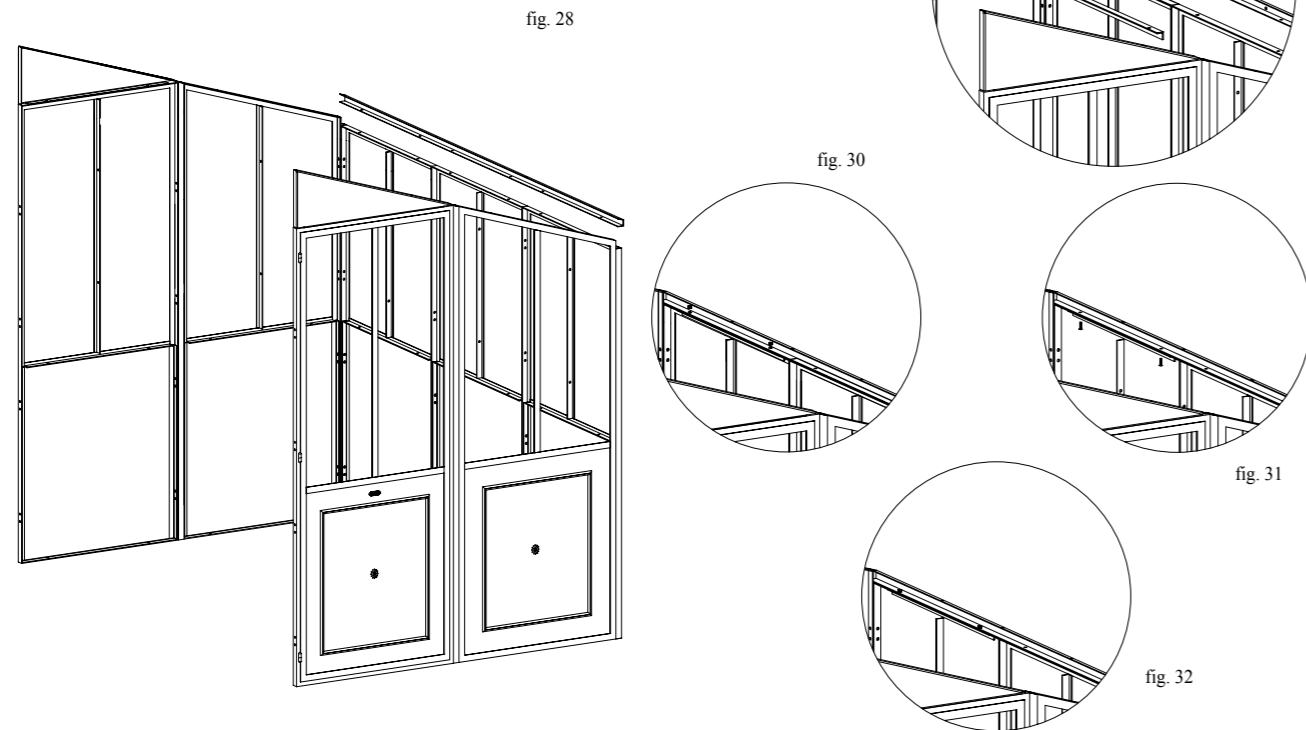

- I** Prendere il profilo gronda (cod. PSFG215/285/355) e posizionarlo negli appositi spazi situati nella parte superiore dei telai (fig. 28). Far corrispondere i fori di questi ultimi con quelli presenti sul profilo di gronda. Ripetere la stessa operazione sul profilo ad "L", ma nella parte sottostante (figg. 29 e 30). Inserire nei fori passanti le viti in dotazione come in fig. 31 e fissarle con i rispettivi dadi come (fig. 32). Ripetere queste operazioni per tutti i pannelli ad eccezione dei pannelli finestra, poichè questi ultimi, non avranno bisogno del fissaggio del profilo ad "L" già montato in precedenza.
- GB** Take the gutter profiles (codes PSFG215 - PSFG285 - PSFG355) and position them in the spaces provided in the upper part of the frames (fig. 27). Match the holes on the latter with those on the gutter profile. Repeat the same operation on the "L" profile, but in the lower part (fig. 29 and 30). Insert the screws provided in the through holes as shown in fig. 31 and fix them with their respective nuts (fig. 32). Repeat these operations for all the panels, except for the window panels, since these do not need fixing of the "L" profile previously assembled.
- F** Prendre les profils gouttière (cod. PSFG215 - PSFG285 - PSFG355) et les positionner dans les espaces prévus à cet effet dans la partie supérieure des châssis (fig. 27). Faire coïncider les trous de ces derniers avec les trous du profil gouttière. Répéter la même opération sur le profil en "L", mais dans la partie inférieure (fig. 29 et 30). Insérer dans les trous passants les vis (fig. 31) et les fixer avec les écrous comme indiqué en fig. 32. Répéter ces opérations pour tous les panneaux à l'exception des panneaux fenêtre, car ces derniers n'auront pas besoin de la fixation du profil en "L" monté précédemment.
- E** Tomar los perfiles canalón (cód. PSFG215 - PSFG285 - PSFG355) y colocarlos en los espacios de la parte superior de los bastidores (fig. 27). Hacer coincidir los orificios de éstos con los del perfil canalón. Repetir la operación en la parte inferior del perfil en "L" (fig. 29 y 30). Introducir los tornillos en los agujeros pasantes como se indica en la fig. 31 y fijarlos con las tuercas (fig. 32). Repetir estas operaciones con todos los paneles menos los paneles ventana, en los que no es necesario fijar el perfil en "L" porque se ha montado anteriormente.
- D** Die Traufenprofile (Art. PSFG215 - PSFG285 - PSFG355) nehmen und an den dafür vorgesehenen Stellen an der Oberseite der Rahmen anbringen (Abb. 27). Die Löcher der Rahmen mit den Löchern am Traufenprofil zusammenbringen. Denselben Vorgang am "L"-Profil, aber an der Unterseite, wiederholen (Abb. 29 und 30). Die mitgelieferten Schrauben wie auf Abb. 31 dargestellt in die durchgehenden Löcher stecken und mit den dazugehörigen Muttern blockieren (Abb. 32). Diese Vorgänge für alle Platten wiederholen, mit Ausnahme der Fensterplatten, da an diesen die Befestigung des "L"-Profils nicht notwendig ist, das bereits vorher montiert wurde.

# MONTAGGIO TRAVE DECORATA

ASSEMBLING THE DECORATED BEAM  
MONTAGE TRAVÉES DÉCORÉES  
MONTAJE DE LA VIGA DECORADA  
MONTAGE DER ZIERSTREBE

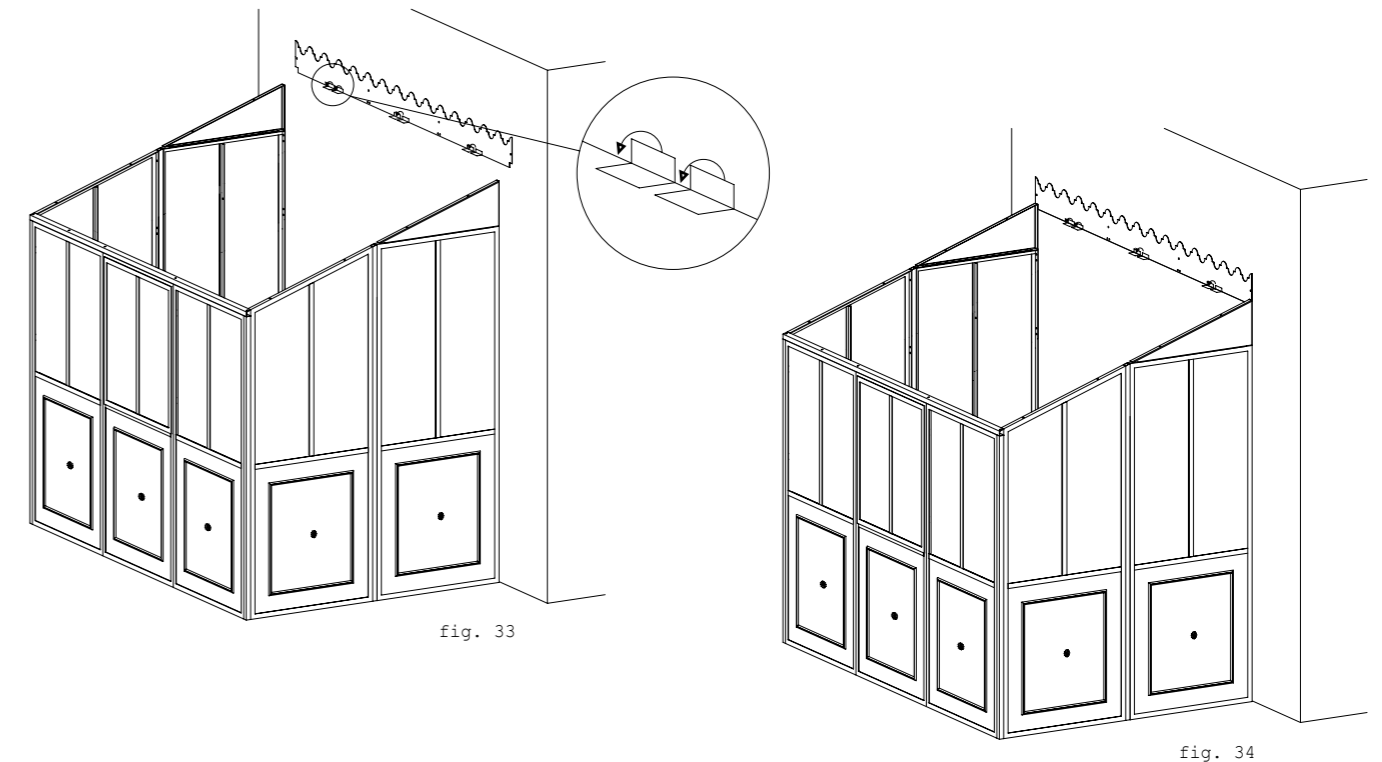

- I** Prendere la trave decorata (cod. KITRA215AD - KITRA285AD - KITRA355AD) e appoggiarla nella parte superiore dei timpani come mostrato nelle figg. 33 e 34. **ATTENZIONE:** non fissare la trave decorata alla parete.
- GB** Take the decorated beam (codes KITRA215AD - KITRA285AD - KITRA355AD) and place it in the upper part of the gables as shown in fig. 33 and 34. **IMPORTANT:** do not fix the decorated beam to the wall.
- F** Prendre la travée décorée (cod. KITRA215AD - KITRA285AD - KITRA355AD) et la poser dans la partie supérieure des tympans comme indiqué en fig. 33 et 34. **ATTENTION :** ne pas fixer la travée décorée à la paroi.
- E** Tomar la viga decorada (cód. KITRA215AD - KITRA285AD - KITRA355AD) y apoyarla en la parte superior de los tímpanos como se indica en las fig. 33 y 34. **ATENCIÓN:** no fijar la viga decorada en la pared.
- D** Die Zierstrebe (Art. KITRA215AD - KITRA285AD - KITRA355AD) nehmen und wie auf den Abbildungen 33 und 34 dargestellt an der Oberseite der Tympana aufsetzen. **ACHTUNG:** Die Zierstrebe nicht an der Wand befestigen.

# MONTAGGIO TRAVI AD "U"

ASSEMBLING THE "U" BEAMS  
MONTAGE TRAVÉES EN "U"  
MONTAJE DE LAS VIGAS EN "U"  
MONTAGE DER "U"-PROFILE

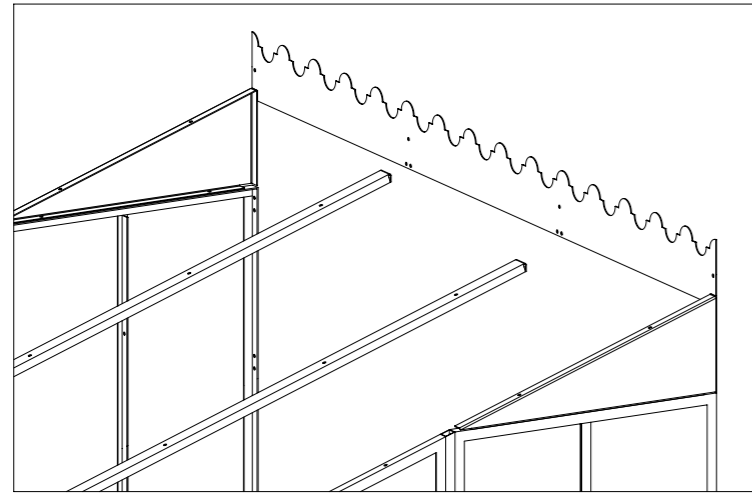

fig. 35

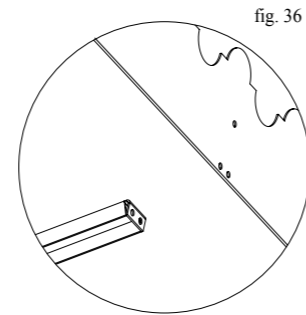

fig. 36

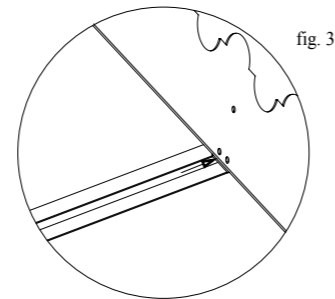

fig. 37

- I** Posizionare le travi ad "U" (cod. KITRAFIAD) facendo coincidere le forature presenti nei lati inclinati di esse con i fori doppi situati sulla trave decorata (fig. 35,36,37). Inserire l'estremità opposta delle travi ad "U" all'interno del profilo di gronda. Fissare le travi a muro utilizzando tasselli ad espansione o tasselli chimici. **ATTENZIONE:** Non fissare le travi ad "U" sul profilo di gronda.
- GB** Position the "U" beams (code KITRAFIAD) matching the holes in the sloped sides with the double holes on the decorated beam (fig. 35, 36, 37). Insert the opposite end of the "U" beams into the gutter profile. Fix the beams to the wall using expansion plugs or chemical plugs. **IMPORTANT:** Do not fix the "U" beams to the gutter profile.
- F** Positionner les travées en "U" (cod. KITRAFIAD) en faisant coïncider les trous des côtés inclinés avec les trous doubles situés sur la travée décorée (fig. 35, 36, 37). Insérer l'extrémité opposée des travées en "U" à l'intérieur du profil de la gouttière. Fixer les travées au mur en utilisant les chevilles à expansion ou chimiques. **ATTENTION:** Ne pas fixer les travées en "U" sur le profil de la gouttière.
- E** Tomar las vigas en "U" (cód. KITRAFIAD) y hacer coincidir los orificios de los lados inclinados con los orificios dobles de la viga decorada (fig. 35, 36, 37). Introducir el extremo opuesto de las vigas en "U" en el perfil canalón. Fijar las vigas en la pared utilizando tacos de expansión o tacos químicos. **ATENCIÓN:** No fijar las vigas en "U" en el perfil canalón.
- D** Beim Positionieren der "U"-Profile (Art. KITRAFIAD) die Bohrungen an ihren schrägen Seiten mit den doppelten Löchern an der Zierstrebe zusammenbringen (Abb. 35, 36, 37). Das andere Ende der "U"-Profile in das Traufenprofil stecken. Die Streben mit Spreizdübeln oder Verbundankern an der Wand befestigen. **ACHTUNG:** Die "U"-Profile nicht am Traufenprofil befestigen.

# POSIZIONAMENTO TETTO

POSITIONING THE ROOF  
POSITIONNEMENT TOIT  
EMPLAZAMIENTO DEL TECHO  
POSITIONIERUNG DES DACHES

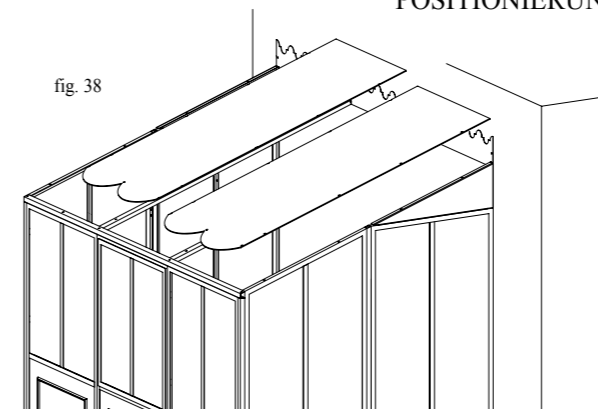

fig. 38

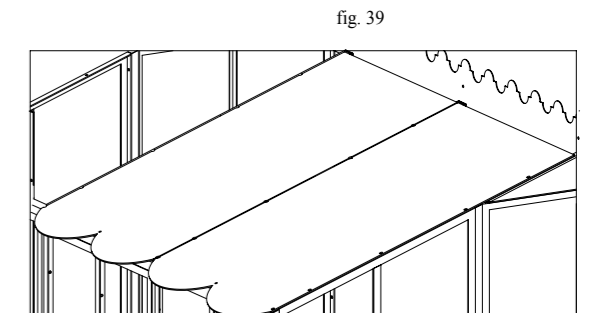

fig. 39

- I** Il pannello di polycarbonato centrale (cod. TSADPOLCEN) è confezionato singolarmente, mentre i pannelli laterali sono confezionati a coppia (cod. TSADPOLAT). **N.B.:** rispettare le seguenti regole prima di iniziare il montaggio dei pannelli:  
- togliere la pellicola che copre la faccia liscia prima di posizionare i pannelli. Questa faccia deve essere sempre rivolta verso l'esterno della serra;  
- i pannelli devono essere posizionati tenendo presente che la faccia "GOFFRATA" (la parte lavorata del pannello), sia sempre rivolta verso l'interno della serra.  
Prendere due pannelli di polycarbonato, uno centrale e uno laterale (cod. TSADPOLCEN e TSADPOLAT); posizionarli sopra le travi ad "U" come descritto nelle figg. 38 e 39. Fare in modo che i fori dei pannelli in polycarbonato coincidano con le forature presenti sulla struttura della serra.
- GB** The central polycarbonate panel (code TSADPOLCEN) is packed individually, whereas the side panels are packed in pairs (code TSADPOLAT). **N.B.:** observe the following rules before beginning to assemble the panels:  
- remove the film covering the smooth face before positioning the panels. This face must always be turned towards the outside of the greenhouse;  
- the panels must be positioned keeping in mind that the "EMBOSSSED" face (the worked surface of the panel), is always facing the inside of the greenhouse.  
Take two polycarbonate panels, one central and one side (codes TSADPOLCEN and TSADPOLAT); position them on the "U" beams as described in fig. 38 and 39. Operate so that the holes in the polycarbonate panels match the holes in the structure of the greenhouse.
- F** Le panneau de polycarbonate central (cod. TSADPOLCEN) est fabriqué seul, alors que les panneaux latéraux sont fabriqués par deux (cod. TSADPOLAT). **N.B. :** respecter les règles suivantes avant de commencer le montage des panneaux :  
- retirer la pellicule qui recouvre la façade lisse avant de positionner les panneaux. Cette façade doit toujours être tournée vers l'extérieur de la serre ;  
- les panneaux doivent être positionnés en tenant compte du fait que la façade "GAUFRÉE" (la partie ouvragée du panneau) soit toujours tournée vers l'intérieur de la serre.  
Prendre deux écrans en polycarbonate, un central et un latéral (cod. TSADPOLCEN et TSADPOLAT) ; les positionner au-dessus des travées en "U" comme décrit en fig. 38 et 39. Faire en sorte que les trous des panneaux en polycarbonate coïncident avec les trous de la structure de la serre.
- E** El panel de polycarbonato central (cód. TSADPOLCEN) se entrega embalado por separado, mientras que los laterales se suministran de a dos (cód. TSADPOLAT). **NOTA:** antes de empezar a montar los paneles:  
- quitar la película que cubre la cara lisa de los paneles. Esta cara debe estar orientada hacia el exterior del invernadero;  
- la cara "TRABAJADA" de los paneles debe quedar hacia dentro.  
Tomar un panel de polycarbonato central y uno lateral (cód. TSADPOLCEN y TSADPOLAT); colocarlos sobre las vigas en "U" como se indica en las fig. 39 y 40. Los orificios de los paneles de polycarbonato deben coincidir con los de la estructura del invernadero.
- D** Die mittlere Polycarbonatplatte (Art. TSADPOLCEN) ist einzeln verpackt, während die seitlichen Platten (Art. TSADPOLAT) paarweise verpackt sind. **Hinweis:** Vor Beginn der Montage der Platten sind unbedingt die folgenden Regeln zu befolgen:  
- Vor Anbringen der Platten muss die Schutzfolie, mit der die glatte Seite abgedeckt ist, abgezogen werden. Diese Seite muss immer nach außen gerichtet sein;  
- Bei Positionierung der Platten muss beachtet werden, dass die "GENOPPTE" Seite (die Plattenseite mit Oberflächenbehandlung), immer nach innen gerichtet ist.  
Zwei Polycarbonatplatten, nämlich eine mittlere und eine seitliche (Art. TSADPOLCEN und TSADPOLAT) nehmen und wie auf den Abbildungen 39 und 40 dargestellt auf die "U"-Profile aufsetzen. Die Löcher der Polycarbonatplatten mit den Bohrungen an der Struktur des Gewächshauses zusammenbringen.

# MONTAGGIO POLICARBONATO

ASSEMBLING THE POLYCARBONATE  
MONTAGE POLYCARBONATE  
MONTAJE DE LOS PANELES DE POLICARBONATO  
MONTAGE DES POLYCARBONATS

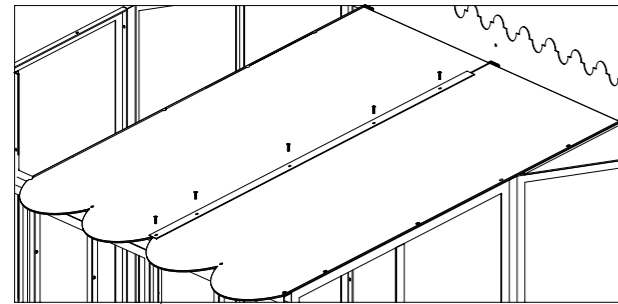

fig. 40

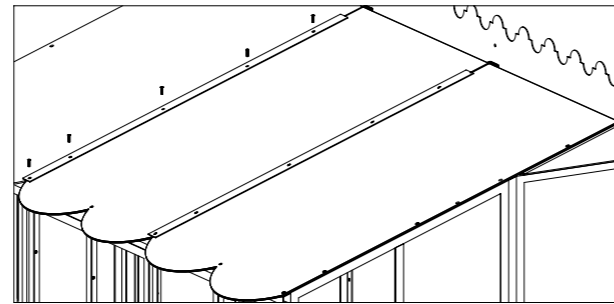

fig. 41

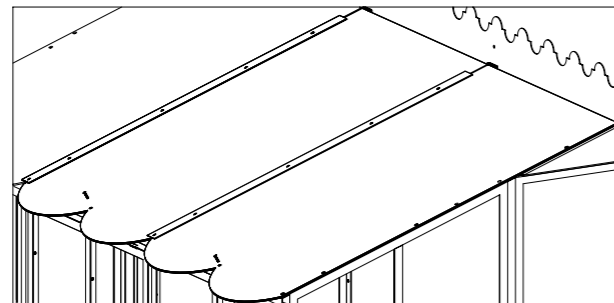
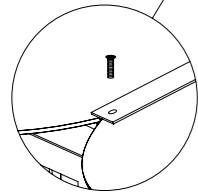

fig. 42

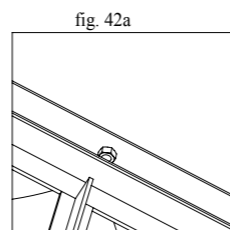

fig. 42a

- I** Poggiare sopra i pannelli di polycarbonato, in corrispondenza della trave ad "U", il profilo piatto (fispo) (cod. KITRAFIAD) ed inserire le viti negli appositi fori (figg. 40 e 41). Dopo aver assemblato i cappellotti con le viti, fissare con queste i pannelli di polycarbonato al profilo di gronda (fig. 42). Avvitare il tutto dall'interno con gli appositi dadi filettati come in fig. 42a.
- GB** Place the flat (fispo) profile (code KITRAFIAD) on the polycarbonate panels, at the "U" beam, and insert the screws in the holes provided (fig. 40 and 41). After assembling the caps with the screws, fix the polycarbonate panels to the gutter profile (fig. 42) with these. Tighten everything from the inside using the threaded nuts provided, as shown in fig. 42a.
- F** Poser sur les panneaux en polycarbonate, au niveau de la travée en "U", le profil plat (fispo) (cod. KITRAFIAD) et insérer les vis dans les trous (fig. 40 et 41). Après avoir assemblé les pièces faitières avec les vis fixer avec celles-ci les panneaux en polycarbonate au profil de la gouttière (fig. 42). Visser le tout de l'intérieur avec les écrous filetés prévus à cet effet comme indiqué en fig. 42a.
- E** Apoyar a la altura de la viga en "U" sobre los paneles de polycarbonato el perfil plano (Fispo) (cód. KITRAFIAD) e introducir los tornillos (fig. 40 y 41). Ensamblar los topos con los tornillos y fijar los paneles de polycarbonato en el perfil canalón (fig. 42). Atornillar todo desde adentro con las tuercas roscadas como se indica en la fig. 42a.
- D** Auf die Polycarbonatplatten auf Höhe des "U"-Profils das Flachprofil (Fispo) (Art. KITRAFIAD) legen und die Schrauben in die entsprechenden Löcher stecken (Abb. 40 und 41). Die Kappen mit den Schrauben zusammenbauen und dann die Polycarbonatplatten am Traufenprofil festschrauben (Abb. 42). Das Ganze wie auf Abb. 42a dargestellt von innen mit den entsprechenden Gewindemuttern festschrauben.

# MONTAGGIO SCOSSALINA

ASSEMBLING THE FLASHING  
MONTAGE STABILISATEUR  
MONTAJE DEL PERFIL METÁLICO  
MONTAGE DES ABSCHLUSSSTREIFENS

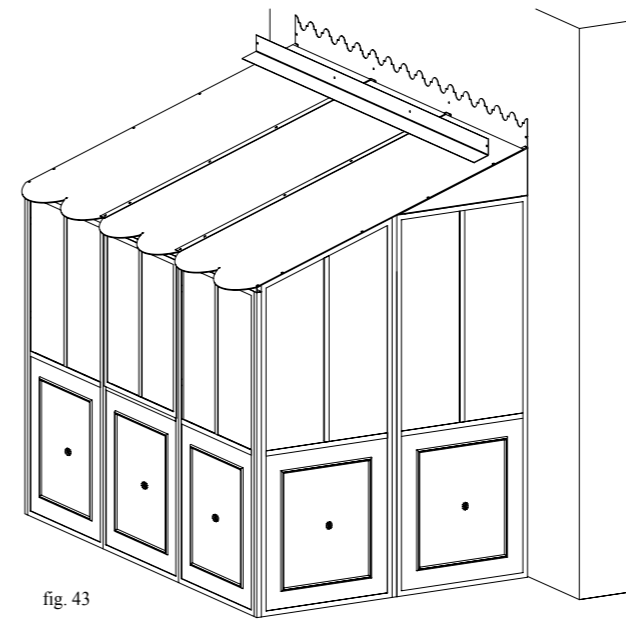

fig. 43

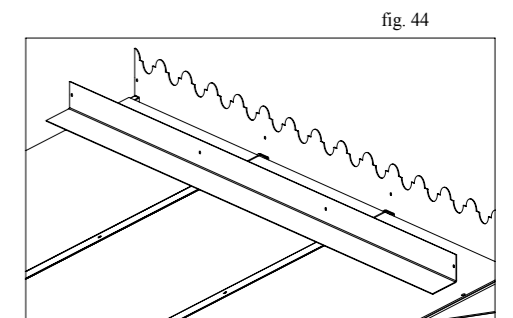

fig. 44

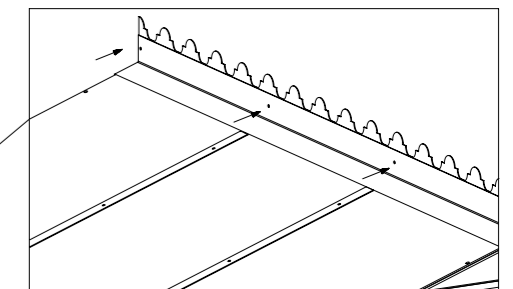
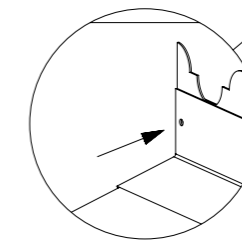

fig. 45



- I** Posizionare la scossalina (cod. KITRA215AD - KITRA285AD - KITRA355AD) come in fig. 43 in modo che i fori presenti su di essa coincidano con le forature della trave decorata. In questo caso il fissaggio della scossalina comporta anche il bloccaggio superiore della struttura al muro (fig. 44 e 45). Si consiglia di utilizzare tasselli ad espansione oppure tasselli chimici se la parete non è di cemento.
- GB** Position the flashing (codes KITRA215AD - KITRA285AD - KITRA355AD) as shown in fig. 43 so that the holes in it match the holes in the decorated beam. In this case, fixing the flashing also involves clamping the upper part of the structure to the wall (fig. 44 and 45). It is advisable to use expansion plugs or chemical plugs if the wall is not in cement.
- F** Placer le stabilisateur (cod. KITRA215AD - KITRA285AD - KITRA355AD) comme indiqué en fig. 43 de façon que les trous se trouvant sur celui-ci coïncident avec les trous de la travée décorée. Dans ce cas la fixation du stabilisateur implique également le blocage supérieur de la structure au mur (fig. 44 et 45). Nous conseillons d'utiliser des chevilles à expansion ou chimiques si la paroi n'est pas en ciment.
- E** Emplazar el perfil metálico (cód. KITRA215AD - KITRA285AD - KITRA355AD) como se indica en la fig. 43 y hacer coincidir los orificios con los de la viga decorada. Para bloquear el perfil metálico hay que fijar la parte superior de la estructura en la pared (fig. 44 y 45). Se aconseja utilizar tacos de expansión o tacos químicos si la pared no es de cemento.
- D** Den Abschlussstreifen (Art. KITRA215AD - KITRA285AD - KITRA355AD) wie auf Abb. 43 dargestellt so positionieren, dass die daran befindlichen Löcher mit den Bohrungen der Zierstrebe zusammenfallen. In diesem Fall wird mit Befestigung des Abschlussstreifens auch die Oberseite der Struktur an der Wand blockiert (Abb. 44 und 45). Wenn die Wand nicht aus Zement ist, empfiehlt sich die Verwendung von Spreizdübeln oder Verbundankern.

# MONTAGGIO PROFILI DECORO

ASSEMBLING THE DECORATED PROFILES  
MONTAGE PROFILS DÉCOR  
MONTAJE DE LOS PERFILES DE DECORACIÓN  
MONTAGE DES DEKORPROFILS

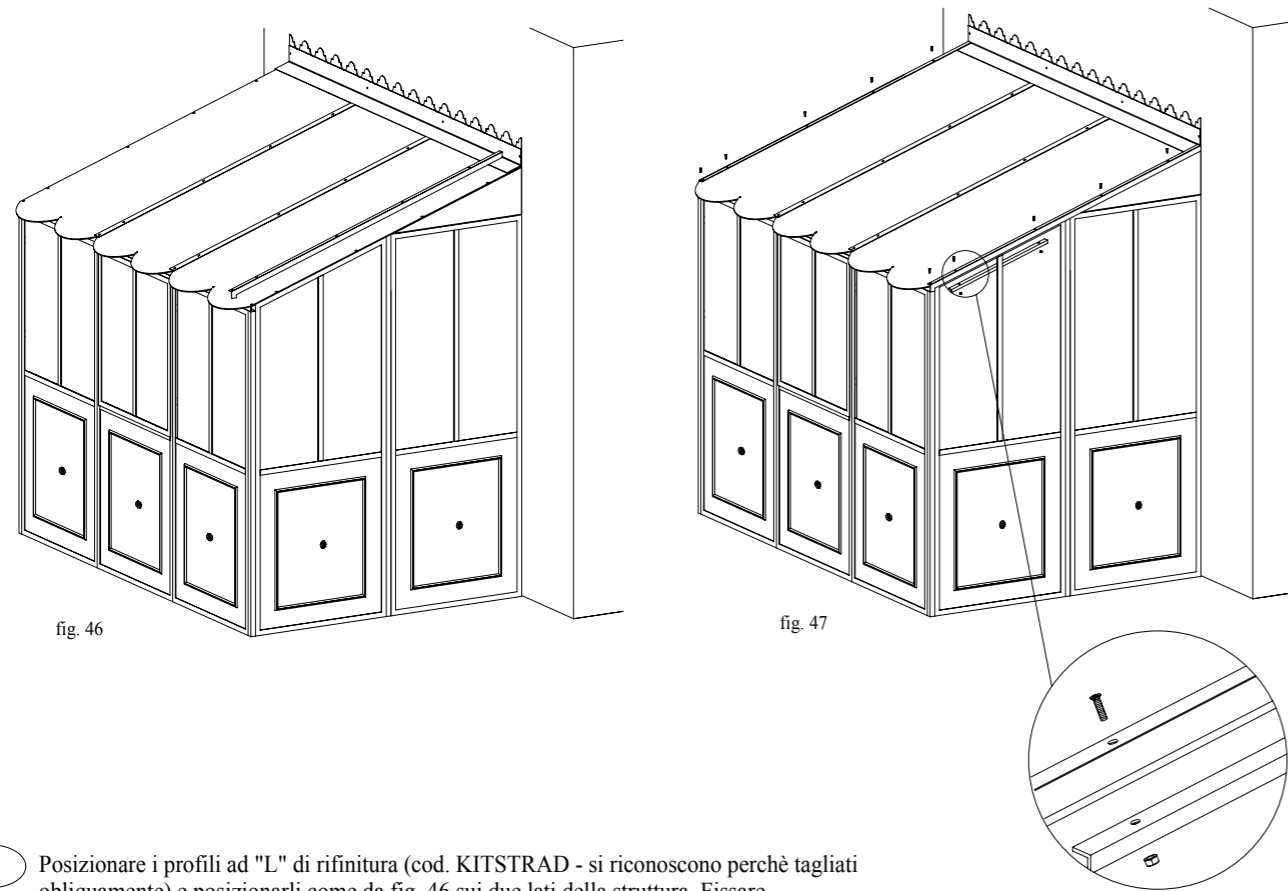

fig. 46

fig. 47

- I** Posizionare i profili ad "L" di rifinitura (cod. KITSTRAD - si riconoscono perchè tagliati obliquamente) e posizzionarli come da fig. 46 sui due lati della struttura. Fissare un profilo alla volta con le apposite viti tenendo presente che insieme alle rifiniture andranno inseriti i profili a "L" per il bloccaggio superiore degli schermi di polycarbonato dei pannelli frontali (si riconoscono perchè sono inclinati nella parte superiore del telaio) (fig. 47).
- GB** Position the "L" shaped finishing profiles (code KITSTRAD - identified by the oblique cut) on the two sides of the structure, as shown in fig. 46. Fix one profile at a time with the screws provided, keeping in mind that, together with the finishing pieces, the "L" profiles will be inserted to clamp the upper part of the polycarbonate screens to the front panels (identifiable in being sloped in the upper part of the frame) (fig. 47).
- F** Positionner les profils en "L" de finition (cod. KITSTRAD - ils se reconnaissent à leur coupe oblique) comme indiqué en fig. 46 sur les deux côtés de la structure. Fixer un profil à la fois avec les vis en tenant compte du fait qu'avec les finitions il sera inséré les profils en "L" pour le blocage supérieur des écrans en polycarbonate des panneaux frontaux (reconnaissables car inclinés dans la partie supérieure du châssis) (fig. 47).
- E** Emplazar los perfiles en "L" de decoración (cód. KITSTRAD; su corte es oblicuo) a ambos lados de la estructura como se indica en la fig. 46. Atornillar un perfil a la vez teniendo en cuenta que junto a los perfiles de decoración se deben introducir los perfiles en "L" que bloquean la parte superior de las pantallas de polycarbonato de los paneles frontales (inclinados en la parte superior del bastidor) (fig. 47).
- D** Die "L"-Profile (Art. KITSTRAD - daran zu erkennen, dass sie schräg abgeschnitten sind) wie auf Abb. 46 auf den beiden Seiten der Struktur positionieren. Ein Profil nach dem anderen mit den dafür vorgesehenen Schrauben befestigen. Zusammen mit den Abschlüssen werden die "L"-Profile eingesetzt, um die Polycarbonatscheiben der vorderen Platten oben zu blockieren (letztere sind an der schrägen Oberseite des Rahmens zu erkennen) (Abb. 47).

# LA STRUTTURA COMPLETA

THE COMPLETED STRUCTURE  
LA STRUCTURE COMPLÈTE  
ESTRUCTURA COMPLETA  
DIE KOMPLETTE STRUKTUR

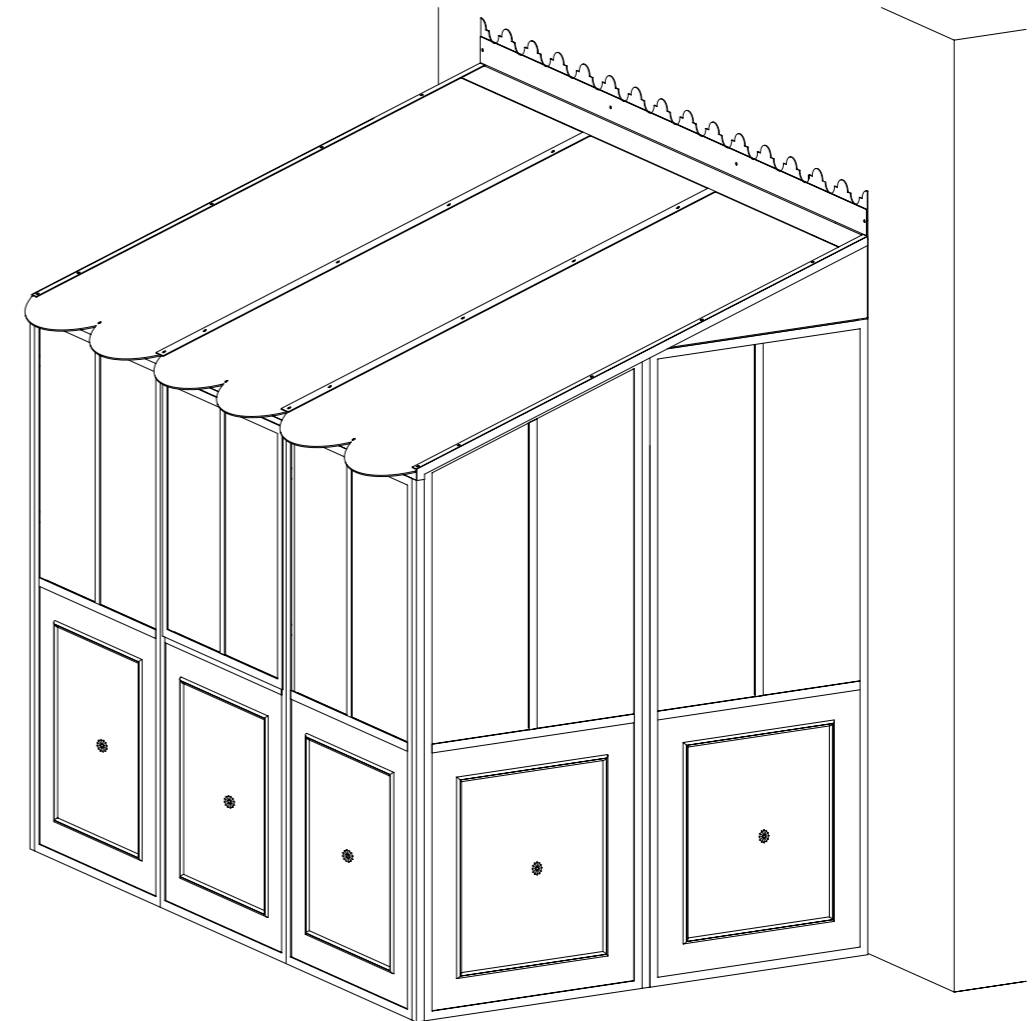

fig. 48

- I** La serra così composta è in grado di ospitare le vostre piante. A completamento di questa la UNOPIU' ha in catalogo due étagère di misure diverse utili per tenere alzate da terra le piante ed i fiori che andranno nella serra.
- GB** The greenhouse thus completed is now ready to host your plants. Completing the greenhouse, UNOPIU' has two shelves of different sizes in its catalogue, useful for keeping the plants and flowers in the greenhouse raised above the ground.
- F** La serre ainsi formée est en mesure de recevoir vos plantes. UNOPIU' propose deux étagères de dimensions différentes pour surélever vos plantes et vos fleurs dans la serre.
- E** Cuando el invernadero queda terminado es posible colocar las plantas. UNOPIU' también ofrece estanterías de diferentes medidas para apoyar plantas y flores dentro del invernadero.
- D** In das so zusammengebaute Gewächshaus können nun die Pflanzen gestellt werden. Zur Vervollständigung bietet UNOPIU' im Katalog zwei Pflanzenregale verschiedener Größen, um die Pflanzen und Blumen im Gewächshaus nicht auf den Boden stellen zu müssen.

- I** La UNOPIU' S.p.a. declina ogni responsabilità sull'uso e/o montaggio non corretto che viene fatto dei materiali venduti.  
Tutte le verifiche urbanistiche, statiche e di sicurezza in funzione:  
- del luogo di installazione;  
- della validità degli appoggi (muri, parapetti, pavimenti, ringhiere) e del relativo sistema di fissaggio;  
- dell'uso di coperture (polycarbonato, legno e tela) in funzione della ventosità o del carico neve delle zone di installazione,  
**dovranno essere comunque verificate da un tecnico locale.**
- D** UNOPIU' S.p.a. haftet nicht für Fehler bei der Montage od. für nicht bestimmungsgemäßen Gebrauch der verkauften Artikel.  
Ein örtlicher Fachmann ist jedenfalls für die folgenden Überprüfungen in Anspruch zu nehmen.  
- Überprüfung des Aufstellplatzes.  
- Überprüfung der Stützpunkte (Wände, Brüstung, Böden, Gelände) u. der Befestigungen.  
- Überprüfung der Tragkraft.  
- Überprüfung der Überdachungen (Polykarbonat, Holz, od. Stoffbespannungen), **insbesondere in windigen und schneesicheren Gegenden.**
- F** La Société UNOPIU' S.p.a. décline toute responsabilité concernant l'utilisation et/ou le montage incorrecte qui peut être fait du matériel vendu.  
Toutes les vérifications concernant les normes d'urbanisme, la stabilité et la sécurité en fonction:  
- du lieu de l'installation,  
- de la stabilité des appuis (murs, parapets, sols, rampes) et des systèmes de fixation y afférant,  
- de la charge des éventuelles armatures plancher/plafond,  
- de l'utilisation de couvertures (polycarbonate, bois, toile) suivant l'intensité du vent et du poids de la neige sur les lieux de l'installation,  
**devront être effectuées localement par un technicien local.**
- GB** UNOPIU' S.p.a. refuses all responsibility for the incorrect use or assembly of the purchased items. A local technician should make all the surveys concerning city planning, statics and security with relation to  
- the instalment area;  
- the consistency of the supports (supporting walls, parapets, floors, balustrades) and relative fixing devices;  
- the capacity of the floors, if there are;  
- the use of coverings or roofings (polycarbonate, wood and canvas) according to the **local wind strength or snow load.**

- the use of coverings or roofings (polycarbonate, wood and canvas) according to the **local wind strength or snow load.**

- E** UNOPIU' S.p.a. no se asume ninguna responsabilidad por el uso incorrecto o montaje erróneo de los productos vendidos.  
La verificación de los datos relativos a las normas urbanísticas, estáticas y de seguridad en función:  
-del lugar donde se instalarán las estructuras;  
-de la solidez de los puntos de apoyo (muros, pisos, parapetos, barandas) y de los específicos sistemas de fijación;  
-de la resistencia del entresuelo;  
-del uso de las cubiertas (polycarbonato, madera, lona) de acuerdo con la fuerza del viento y las sobrecargas de nieve admitidas en la zona.  
**tendrá que ser realizada por un perito local**, inclusive cuando nuestro departamento técnico les haya enviado un proyecto.
- P** A UNOPIU' declina qualquer responsabilidade pela utilização e/ou montagem incorrecta efectuada nos materiais vendidos.  
Todas as verificações urbanísticas, estáticas e de segurança em função  
do local de instalação;  
da validade dos apoios (paredes, parapeitos, pavimentos, corrimões) e do respectivo sistema de fixação;  
da utilização de coberturas (polycarbonato, madeira e tela) em função do vento ou da carga de neve das zonas de instalação, **devem ser efectuadas por um técnico local.**
- NL** UNOPIU' wijst alle aansprakelijkheid af in geval van een onjuist gebruik en/of montage van de verkochte materialen.  
Alle stedenbouwkundige, veiligheids- en stabiliteitscontroles met betrekking tot: de installatieplaats;  
de effectiviteit van de ondersteuning (muren, balustrades, vloeren, leuning) en het betreffende bevestigingssysteem;  
de toepassing van afdekkingen (van polycarbonaat, hout en doek) op grond van de winderigheid of van de sneeuwbelasting in de installatiezone, **moeten in alle gevallen door een plaatselijke technicus worden gecontroleerd.**